

ТАНК | Томская Арматурно-Насосная Компания

Wellmix НАСОСНОЕ
ОБОРУДОВАНИЕ

ЦЕНТРОБЕЖНЫЕ НАСОСЫ «IN-LINE»

TD

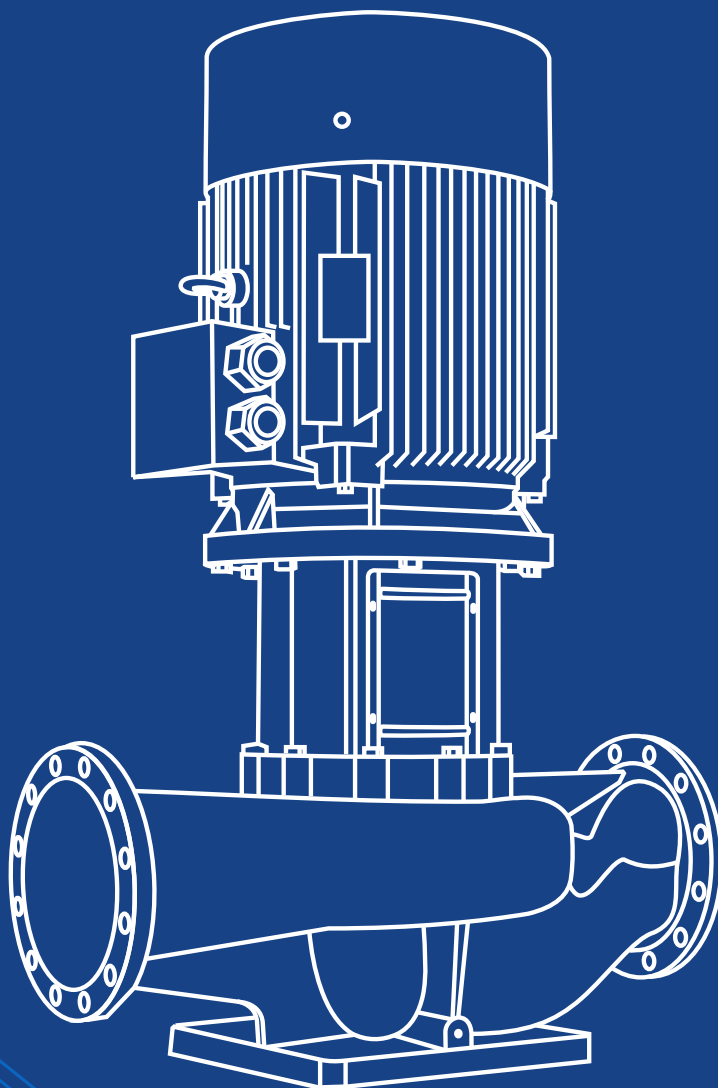

СОДЕРЖАНИЕ

Общие сведения.....	3
Области применения.....	3
Особенности конструкции.....	3
Расшифровка обозначения.....	3
Модельный ряд.....	4
Условия эксплуатации.....	5
Монтаж.....	10
Электродвигатель.....	15
Диаграммы характеристик и технические данные.....	16
TD 32-*/2.....	16
TD 40-*/2.....	18
TD 50-*/2.....	20
TD 65-*/2.....	22
TD 80-*/2.....	24
TD 100-*/2.....	26
TD 125*/4.....	28
TD 150-*/4.....	30
TD 200-*/4.....	32
TD 200-*/4.....	34
TD 250-*/4.....	36
TD 250-*/4.....	38
TD 300-*/4.....	40

ОБЩИЕ СВЕДЕНИЯ

Насосы серии TD – вертикальные одноступенчатые центробежные насосы с патрубками одинакового диаметра, расположенными в одну линию («in-line»).

Насосы серии TD имеют максимальный расход 1200 м³/ч, максимальный напор 70 м. TD оснащаются 2- и 4-полюсными электродвигателями.

Насосы TD предназначены для перекачивания чистой воды и жидкостей, химически не агрессивных к материалам насосам, а также раствора этиленгликоля концентрацией до 50%. Температура перекачиваемой жидкости от -20 °С до +120 °С.

ОБЛАСТИ ПРИМЕНЕНИЯ:

- системы отопления
- системы горячего водоснабжения (ГВС)
- системы вентиляции
- системы циркуляции в климатических системах

ОСОБЕННОСТИ КОНСТРУКЦИИ

- всасывающий и напорный патрубок расположены на одной оси
- катафорезное покрытие всех чугунных деталей насосной части
- механическое торцевое уплотнение вала
- возможность демонтажа двигателя без снятия насоса
- датчики температуры РТС в электродвигателя мощностью 55 кВт и выше

РАСШИФРОВКА ОБОЗНАЧЕНИЯ

Пример обозначения: TD 40-20/2, BQQE

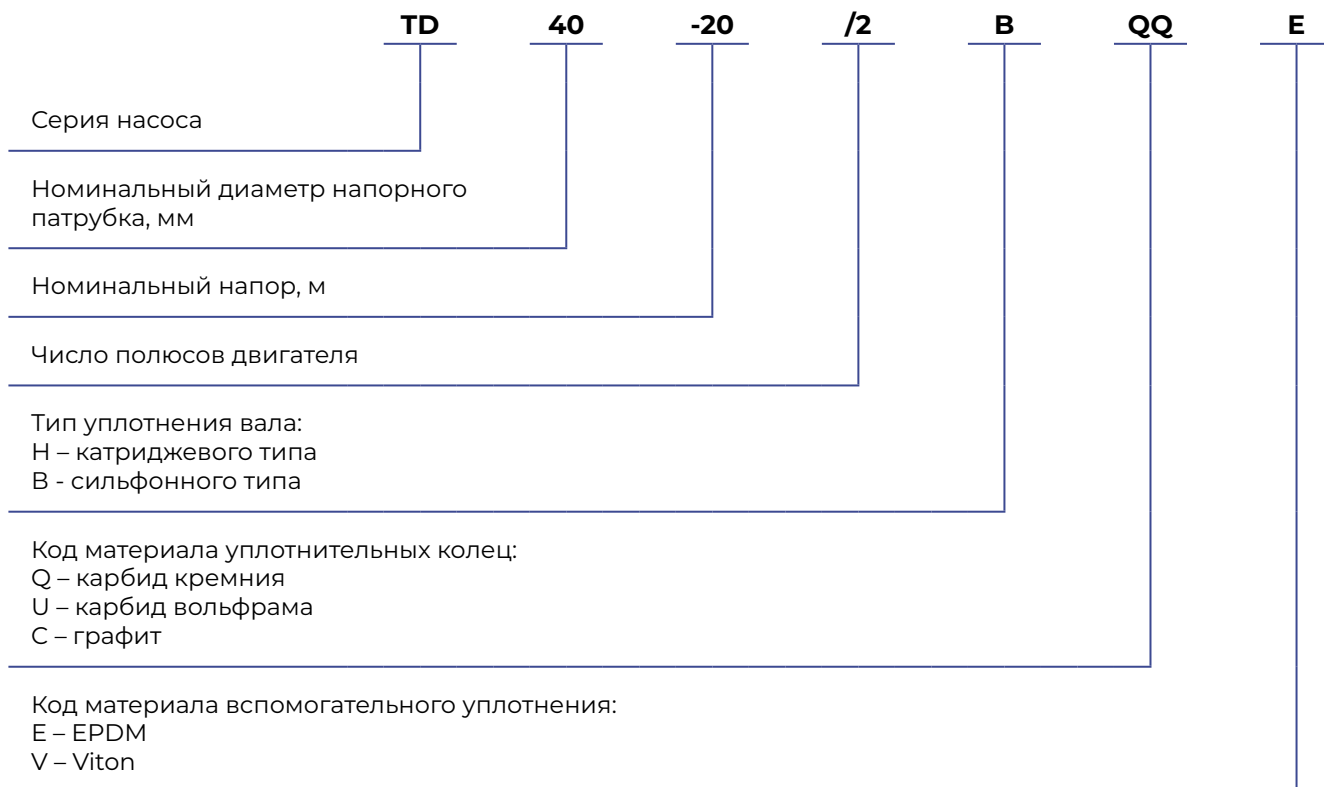

МОДЕЛЬНЫЙ РЯД

Параметр	Модели					
	TD 32	TD 40	TD 50	TD 65	TD 80	TD 100
Номинальный расход, м³/ч	8-12,5	12,5-25	16-50	30-50	50-80	50-100
Номинальный напор, м	18-50	16-48	12-70	15-61	13-47	9-40
Мощность, кВт	1,1-5,5	1,1-7,5	1,1-18,5	2,2-18,5	3-22	2,2-18,5
Частота вращения вала, об/мин	2900					
Диаметр патрубков, мм	32	40	50	65	80	100
Макс. рабочее давление	12 бар					

Параметр	Модели				
	TD 125	TD 150	TD 200	TD 250	TD 300
Номинальный расход, м³/ч	120-160	200	300-400	500-630	900
Номинальный напор, м	11-48	12,5-50	12,5-53	12,5-56	15-55
Мощность, кВт	5,5-37	11-45	18,5-90	30-132	55-200
Частота вращения вала, об/мин	1450				
Диаметр патрубков, мм	125	150	200	250	300
Макс. рабочее давление	12 бар				

УСЛОВИЯ ЭКСПЛУАТАЦИИ

Насосы TD предназначены для перекачивания чистых, мало вязких, не агрессивных и взрывобезопасных жидкостей без твердых или длинноволоконистых включений. Допускается перекачивание раствора этиленгликоля концентрацией до 50%. Перекачиваемая жидкость не должна механически или химически воздействовать на материалы насоса.

Максимальная температура окружающей среды: +40 °С.

Вязкость

Перекачивание жидкостей с плотностью или кинематической вязкостью большими, чем у воды, приводит к падению давления, снижению гидравлических характеристик и увеличению потребления энергии. в этом случае насос должен быть оснащен двигателем большей мощности..

Расчет минимального давления на входе в насос – NPSH

Расчет входного давления «Н» рекомендуется в следующих ситуациях:

- при высокой температуре жидкости;
- когда фактический расход значительно превышает расчетный;
- когда всасывающий трубопровод имеет большую протяженность;
- когда существует значительное сопротивление на входе (фильтры, клапаны и т.п.);
- при низком давлении в системе.

Чтобы избежать кавитации убедитесь, что давление на входе в насос больше минимально допустимого.

Максимальная глубина всасывания «Н» в метрах может быть рассчитана следующим образом:

$$H = P_b \times 10,2 - NPSH - H_f - H_v - H_s, \text{ где}$$

P_b – барометрическое давление, бар

(на уровне моря барометрическое давление может быть принято равным 1 бар) NPSH – параметр насоса, характеризующий всасывающую способность, м (может быть получен по кривой NPSH при максимальном расходе насоса)

H_f – потери на трение во всасывающей трубе, м H_v - давление насыщенных паров жидкости, м

(может быть получено по таблице давления насыщенных паров, которое зависит от температуры жидкости)

H_s - запас (минимум 0,5 м столба жидкости), м

Если в результате расчётов значение «Н» получилось положительным, то необходимо, чтобы давление на входе в насос было не ниже данного значения.

Если значение «Н» получилось отрицательным, то необходимо чтобы разрежение на входе в насос было не более рассчитанного значения.

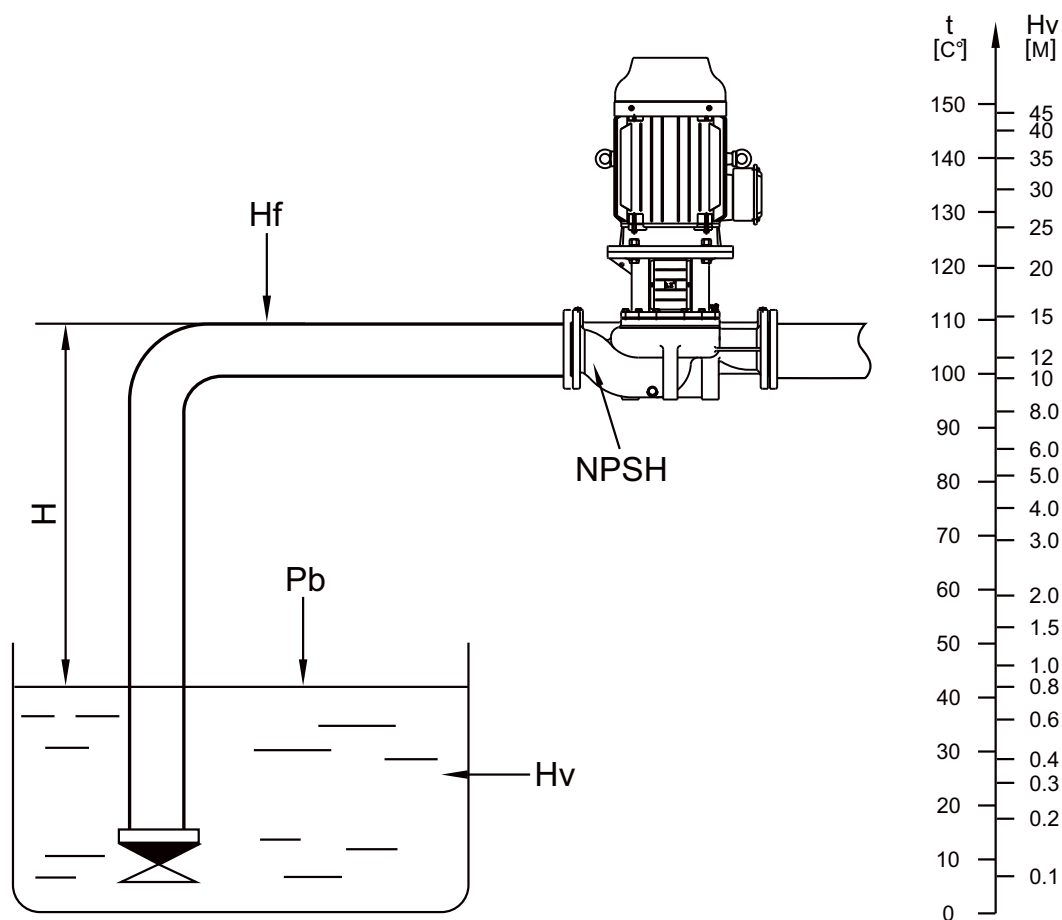

МАТЕРИАЛЫ ИСПОЛНЕНИЯ НАСОСОВ TD 32-150

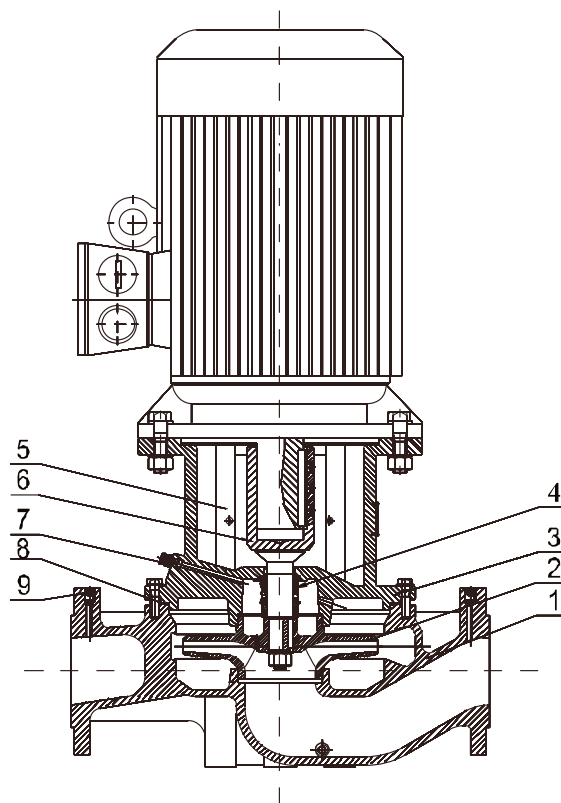

№	Деталь	Материал
1	Корпус насоса	Чугун НТ-200
2	Рабочее колесо	Чугун НТ-200
3	Фонарь	Чугун НТ200
4	Торцевое уплотнение вала	BQQE
5	Защитная пластина	Нержавеющая сталь 06Cr19Ni10
6	Вал насоса	Нержавеющая сталь 20Cr13
7	Пробка для выпуска воздуха	Нержавеющая сталь 06Cr19Ni10
8	Уплотнительное кольцо	NBR
9	Пробка	Нержавеющая сталь 06Cr19Ni10

МАТЕРИАЛЫ ИСПОЛНЕНИЯ НАСОСОВ TD 200-250

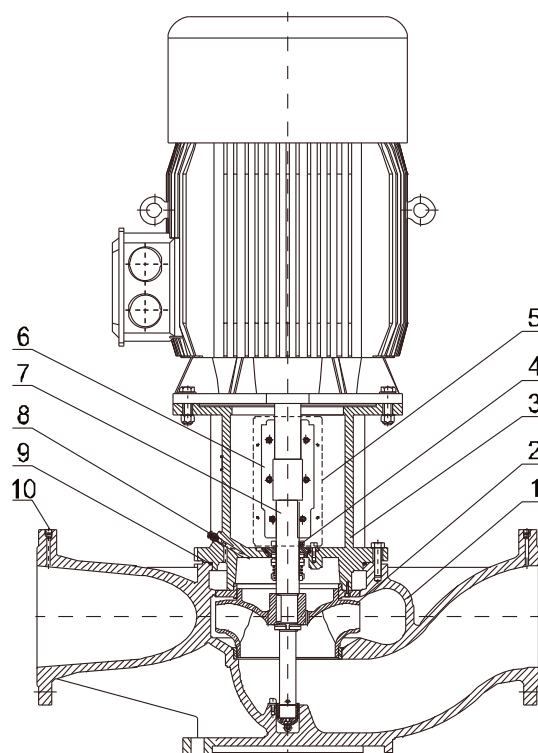

№	Деталь	Материал
1	Корпус насоса	Чугун НТ-200
2	Рабочее колесо	Чугун НТ-200
3	Фонарь	Чугун НТ200
4	Торцевое уплотнение вала	HQQE
5	Защитная пластина	Нержавеющая сталь 06Cr19Ni10
6	Муфта	Чугун ZG270-500
7	Вал насоса	Нержавеющая сталь 20Cr13
8	Пробка для выпуска воздуха	Нержавеющая сталь 06Cr19Ni10
9	Уплотнительное кольцо	NBR
10	Пробка	Нержавеющая сталь 06Cr19Ni10

МАТЕРИАЛЫ ИСПОЛНЕНИЯ НАСОСОВ TD 300

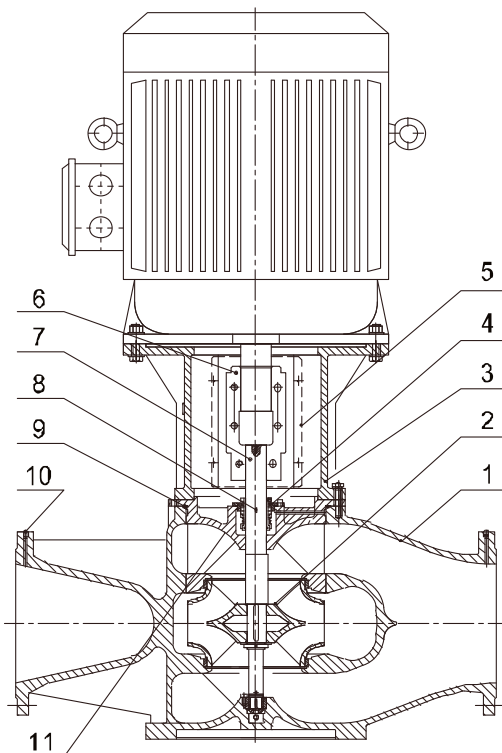

№	Деталь	Материал
1	Корпус насоса	Высокопрочный чугун QT500-7
2	Рабочее колесо	Чугун HT-200
3	Фонарь	Чугун HT200
4	Уплотнение вала	HQQE
5	Защитная пластина	Нержавеющая сталь 06Cr19Ni10
6	Муфта	Чугун ZG270-500
7	Вал насоса	Нержавеющая сталь 20Cr13
8	Пробка для выпуска воздуха	Нержавеющая сталь 06Cr19Ni10
9	Уплотнительное кольцо	Нитрил NBR
10	Пробка	Нержавеющая сталь 06Cr19Ni10
11	Крышка насоса	Высокопрочный чугун QT500-7

МОНТАЖ

1. Насос следует устанавливать в сухом, отапливаемом и хорошо вентилируемом помещении.
2. Стрелки на корпусе насоса указывают направление потока рабочей жидкости.
3. Установка насосов возможна как на горизонтальном, так и на вертикальном трубопроводе.
4. В зависимости от мощности электродвигателя, существует несколько вариантов расположения насоса на трубопроводе.

На рис. 2 указаны варианты расположения насосов на трубопроводе с мощностью электродвигателя менее или равной 2,2 кВт.



Рис. 2. Варианты расположения насоса на трубопроводе с мощностью электродвигателя менее или равной 2,2 кВт.

На рис. 3 указаны варианты расположения насосов с мощностью электродвигателя более 2,2 кВт.

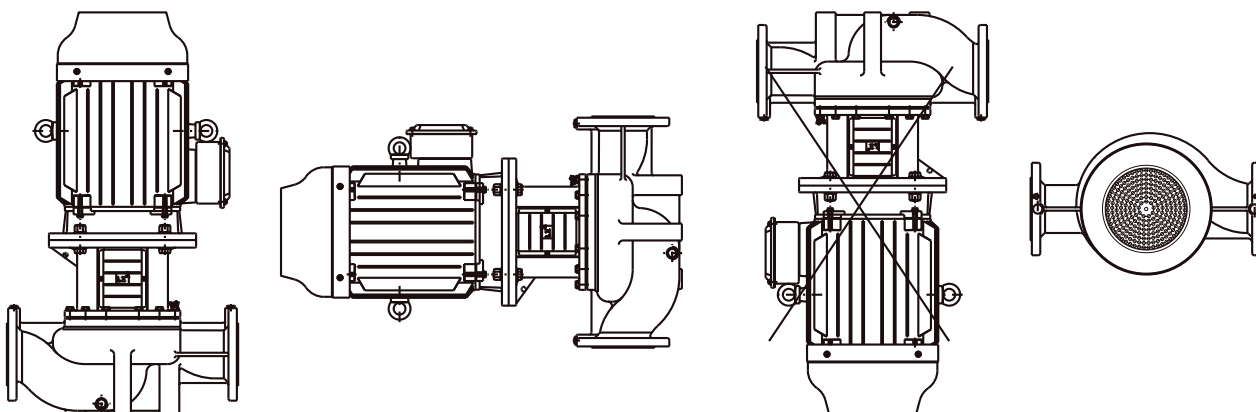

Рис. 3. Варианты расположения насоса на трубопроводе с мощностью электродвигателя более 2,2 кВт.

5. Для обслуживания и перемещения насоса необходимо сохранять расстояние между верхней частью насоса и потолком.

Для насосов с мощностью электродвигателя менее 5,5 кВт, не менее 0,3 метра (рис. 4).

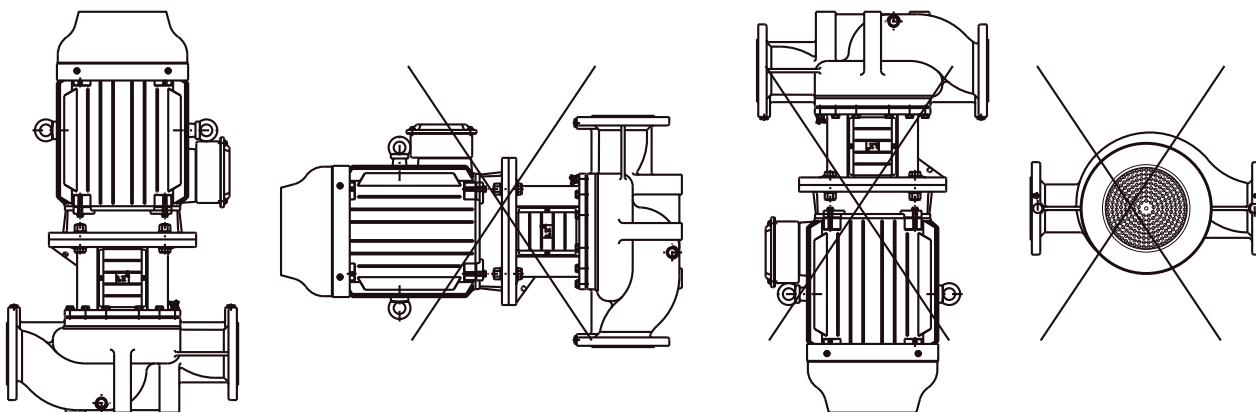

Рис. 4. Пространство над насосом.

Для насосов с мощностью электродвигателя 5,5 кВт и более, не менее 1 метра (рис. 5).

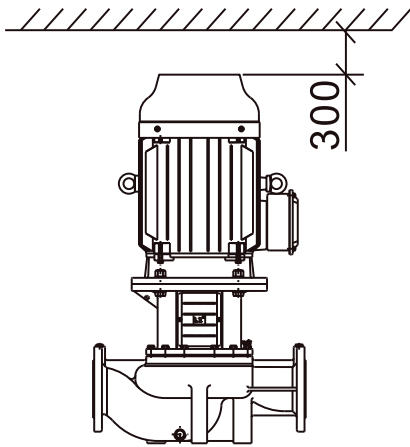

Рис. 5. Пространство над насосом.

6. До и после насоса необходимо устанавливать запорную арматуру. Это позволит предотвратить необходимость слива рабочей жидкости из системы в случае ремонта насоса.
7. Для того, чтобы предотвратить возможные нагрузки и отрицательное влияние от трубопроводов на функционирование насоса, его необходимо монтировать на трубопровод без возникновения напряжений. Для этого до и после насоса необходимо устанавливать виброкомпенсаторы.
8. Для защиты от грязи и отложений нельзя устанавливать насос в самой нижней точке системы.
9. Монтаж трубопровода должен быть выполнен таким образом, чтобы отсутствовала возможность образования воздушных пробок во всасывающем трубопроводе (рис. 6).

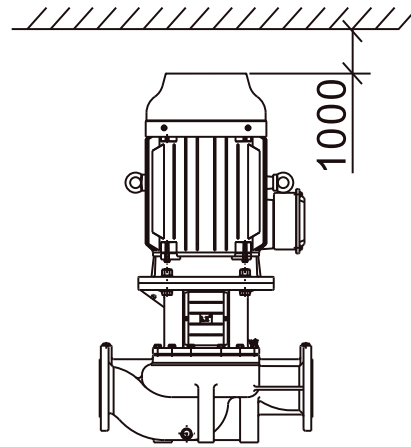

Рис. 6. Конфигурация трубопроводов на всасывающей стороне.

10. Для того, чтобы добиться оптимальной работы насоса, и свести к минимуму шум и вибрации, необходимо предусмотреть способы гашения вибрации насоса.

Самыми эффективными средствами для исключения шума и вибрации являются виброгасящие опоры и виброкомпенсаторы (рис. 7).

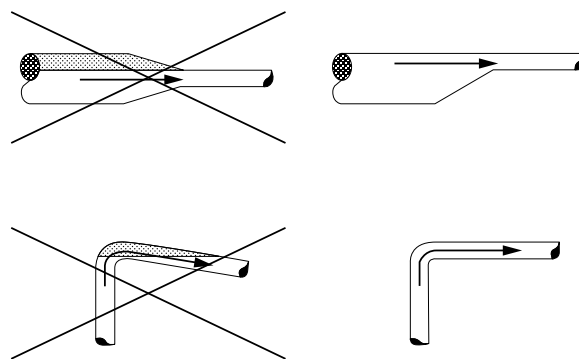

Рис. 7. Способы устранения шума и вибраций.

При высокой скорости жидкости (>5 м/с) рекомендуется использовать виброкомпенсаторы большего диаметра в соответствии с трубопроводом (рис. 8).

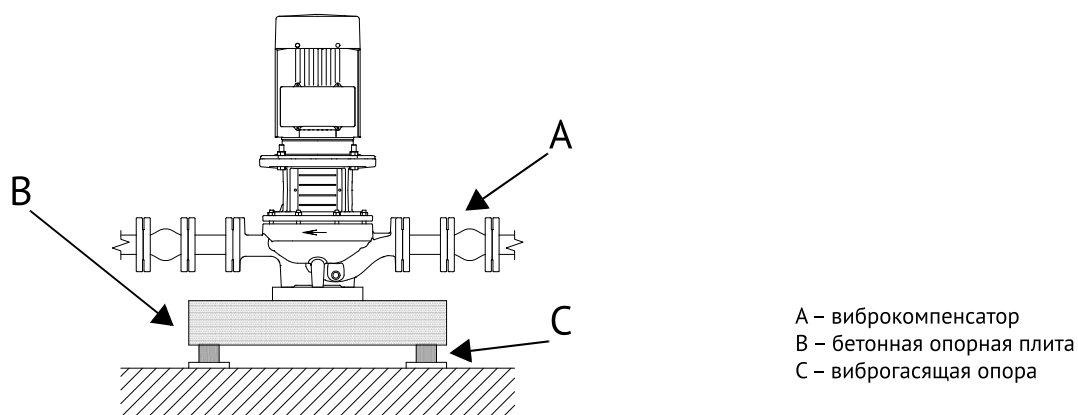

Рис. 8. Насос TD с виброкомпенсаторами большего диаметра.

11. Для обеспечения постоянной стабильной опоры всему насосному агрегату, рекомендуется устанавливать насос на бетонном фундаменте, имеющем достаточную несущую способность.
12. Фундамент должен поглощать любые вибрации, линейные деформации и удары.
13. Масса бетонного фундамента должна быть в 1,5-2 раза больше массы насоса.
14. Размеры присоединительной базы указаны на рис. 9 для насосов TD, на рис. 9

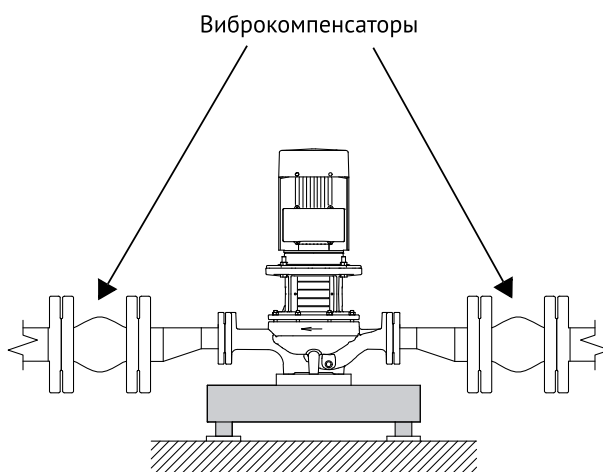
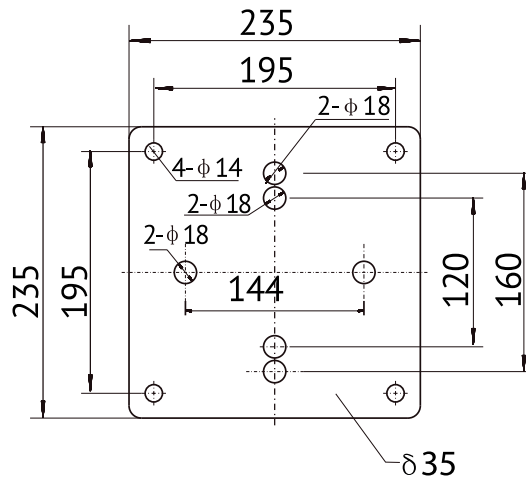

База А

Рис. 9. Размеры присоединительной базы TD

Модель	Тип базы	Модель	Тип базы
TD 32-18/2	A	TD 65-34/2	A
TD 32-21/2	A	TD 65-41/2	A
TD 32-26/2	A	TD 65-61/2	A
TD 32-33/2	A	TD 80-13/2	A
TD 32-40/2	A	TD 80-18/2	A
TD 32-50/2	A	TD 80-23/2	A
TD 40-16/2	A	TD 80-29/2	A
TD 40-20/2	A	TD 80-32/2	A
TD 40-26/2	A	TD 80-38/2	A
TD 40-30/2	A	TD 80-47/2	A
TD 40-36/2	A	TD 100-9/2	A
TD 40-48/2	A	TD 100-15/2	A
TD 50-12/2	A	TD 100-17/2	A
TD 50-15/2	A	TD 100-22/2	A
TD 50-18/2	A	TD 100-27/2	A
TD 50-24/2	A	TD 100-33/2	A
TD 50-28/2	A		
TD 50-35/2	A		
TD 50-40/2	A		
TD 50-50/2	A		
TD 50-60/2	A		
TD 50-70/2	A		
TD 65-15/2	A		
TD 65-20/2	A		
TD 65-22/2	A		
TD 65-30/2	A		

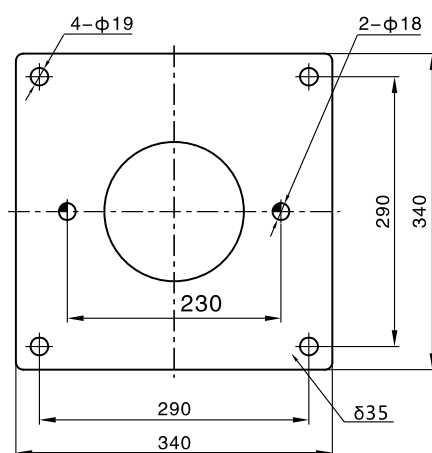

БАЗА В

Рис. 9.1 Размеры присоединительной базы TD

Модель	Тип базы
TD 100-40/2	В
TD 125-11/4	В
TD 125-14/4	В
TD 125-18/4	В
TD 125-20/4	В
TD 125-22/4	В
TD 125-28/4	В
TD 125-32/4	В
TD 125-40/4	В
TD 125-48/4	В
TD 125-50/4	В
TD 150-12.5/4	В
TD 150-15/4	В
TD 150-17/4	В
TD 150-18/4	В
TD 150-20/4	В
TD 150-21/4	В
TD 150-25/4	В
TD 150-33/4	В
TD 150-40/4	В
TD 150-50/4	В

ЭЛЕКТРОДВИГАТЕЛЬ

Насосы TD оснащаются электродвигателями закрытого типа с вентиляторным охлаждением.

Мощность 2-полюсных двигателей составляет от 0,75кВт до 18,5 кВт; 4-полюсных - от 5,5 до 200 кВт. Питание электродвигателя осуществляется и с частотой 50 Гц с напряжением 3x380В..

Степень пыле- и влаго- защиты: IP55, класс изоляции F.

Электродвигатели мощностью 55 кВт и выше оснащаются датчиками температуры типа РТС.

Правила электрического подключения

1. Электрические характеристики, указанные на фирменной табличке электродвигателя, должны полностью соответствовать характеристикам электросети.
2. Электродвигатель должен подключаться к электросети через устройство тепловой защиты, пускатель и автоматический выключатель.
3. Устройство тепловой защиты должно быть настроено на значение тока, не превышающее номинального (если указано, то максимального) тока, приведенного на заводской табличке электродвигателя.
4. Автоматический выключатель подбирается на ближайшее стандартное значение тока, равное или большее номинального (если указано, то максимального) тока электродвигателя.

Нижеприведенные принципы относятся к кривым, показанным на следующих страницах:

5. Допуски согласно ISO9906, приложение А.
6. Измерения проведены для воды, не содержащей воздуха, при температуре 20 °С.
7. Кривые соответствуют кинематической вязкости, равной 1 мм²/с (1сСт)
8. Насосы не должны использоваться при расходах ниже, чем показано выделенной частью кривой, вследствие опасности нагрева перекачиваемой жидкости.
9. Если плотность и/или вязкость перекачиваемой жидкости выше, чем таковая у воды, может потребоваться двигатель большей мощности.
10. Кривые Q-H построены для номинальной частоты вращения двигателя насосов TD 2900 об/ мин. и 1450 об/мин.

TD 32-***/2

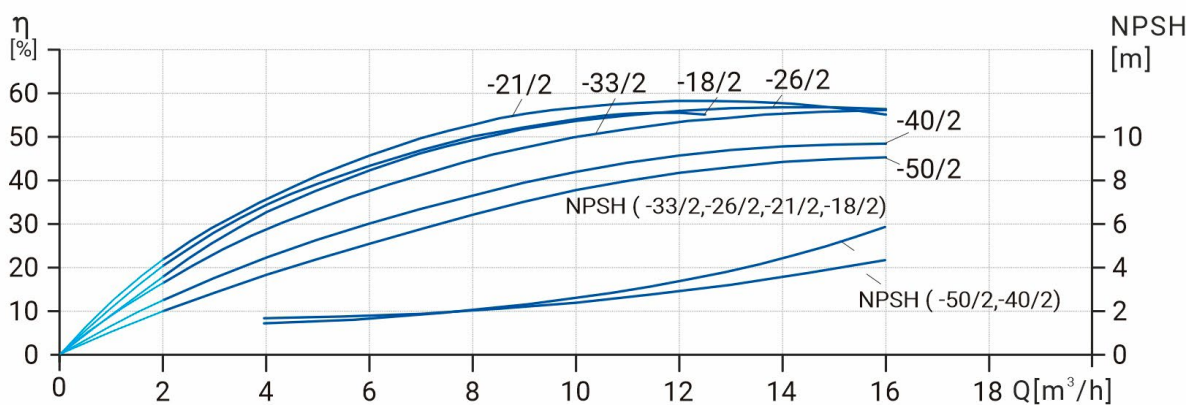
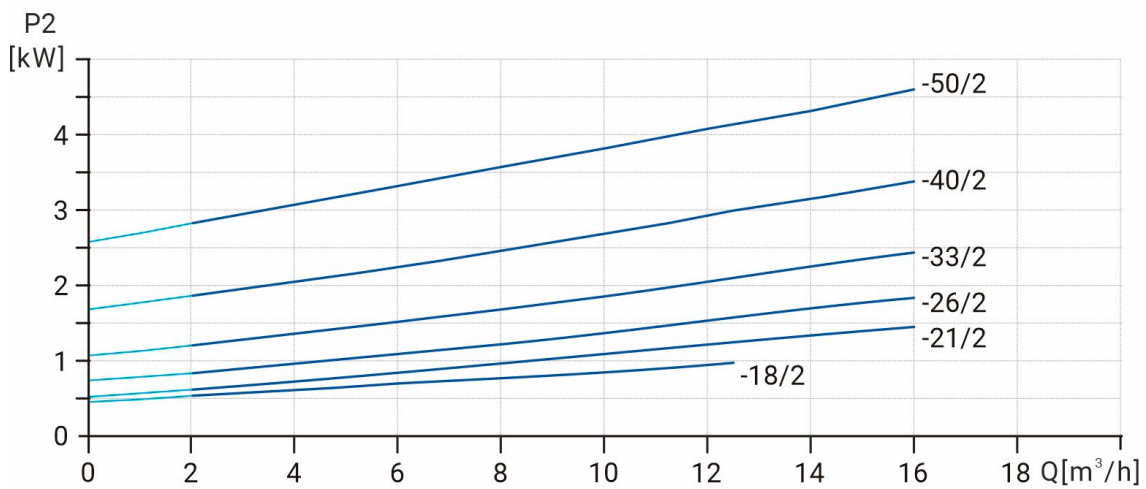
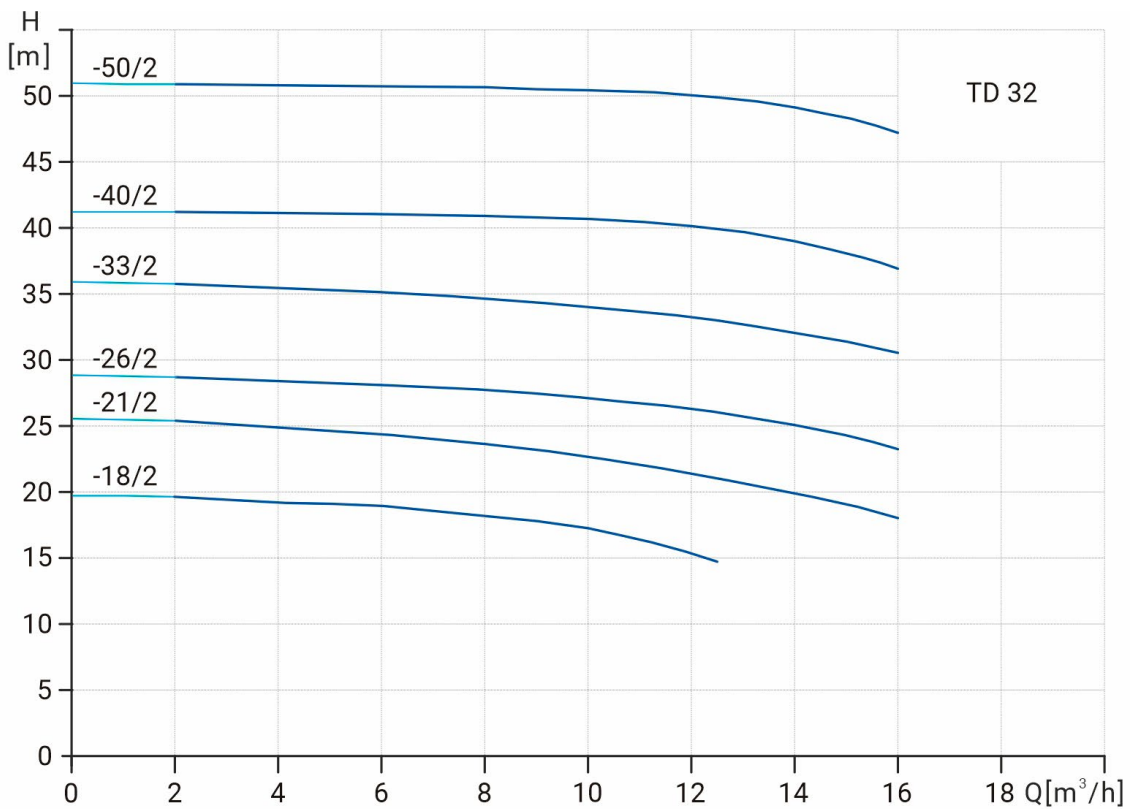

Модель	Артикул	P2 [кВт]	Qном [м³/ч]	Hном [м]
TD 32-18/2	12049999	1,1	8	18
TD 32-21/2	12049998	1,5	12,5	21
TD 32-26/2	12049997	2,2	12,5	26
TD 32-33/2	12049996	3	12,5	33
TD 32-40/2	12049995	4	12,5	40
TD 32-50/2	12049994	5,5	12,5	50

Размеры

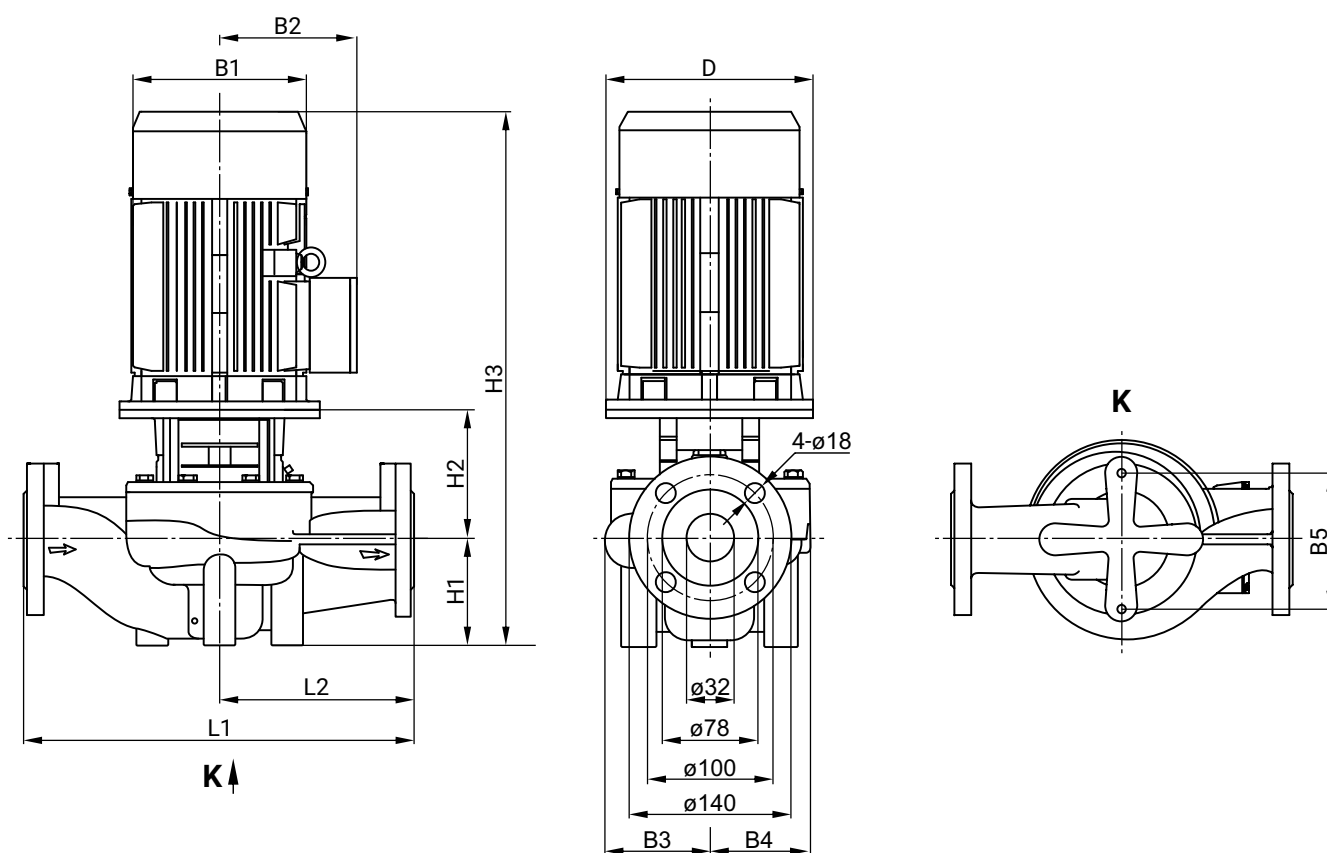

Модель	Размеры, мм											Масса нетто, кг
	D	B1	B2	B3	B4	B5	H1	H2	H3	L1	L2	
TD 32-18/2	120	151	125	101	101	144	90	135	469	320	160	34
TD 32-21/2	140	171	137	101	101	144	90	137	514	320	160	38
TD 32-26/2	140	171	137	101	101	144	90	137	514	320	160	42
TD 32-33/2	160	196	150	109	109	144	90	145	572	340	170	52
TD 32-40/2	160	214	169	128	128	144	100	151	593	360	180	65
TD 32-50/2	200	257	190	128	128	144	100	173	656	360	180	84

TD 40-***/2

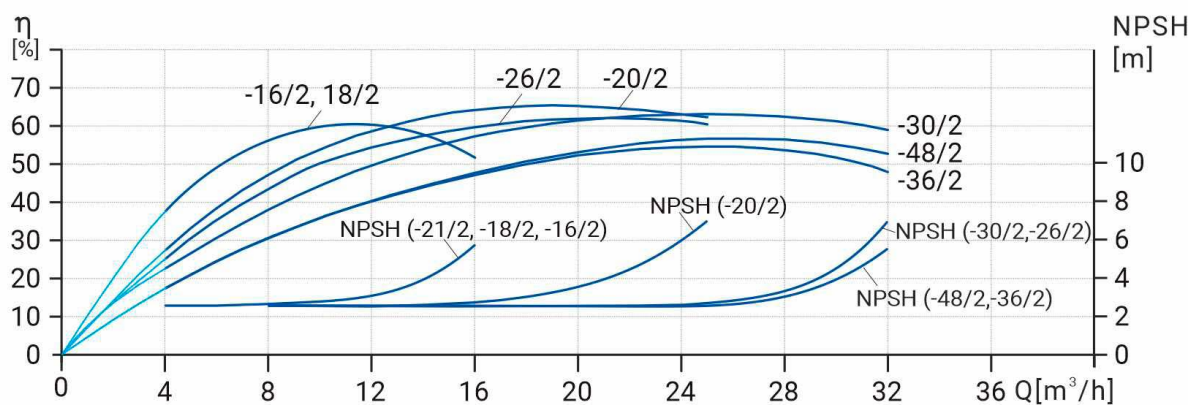
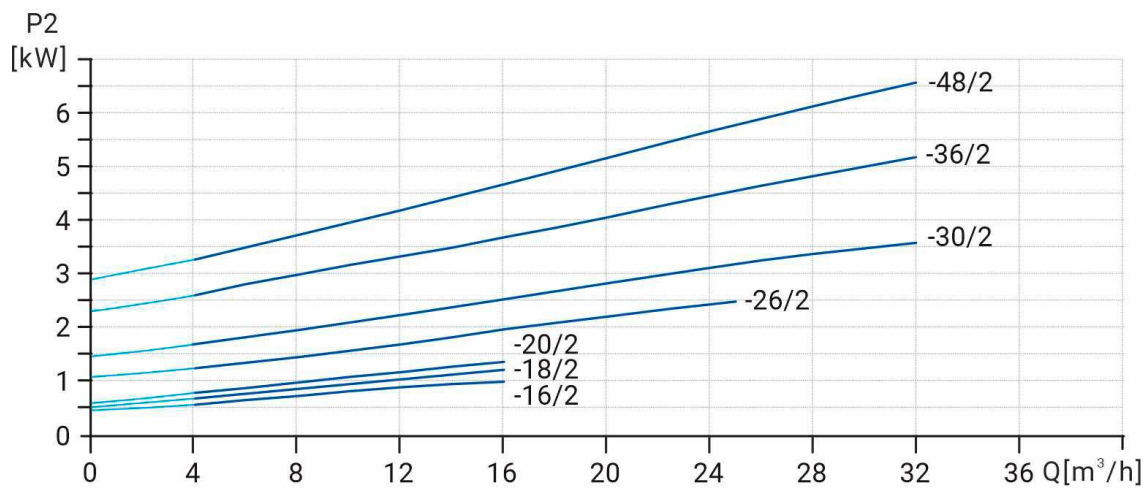
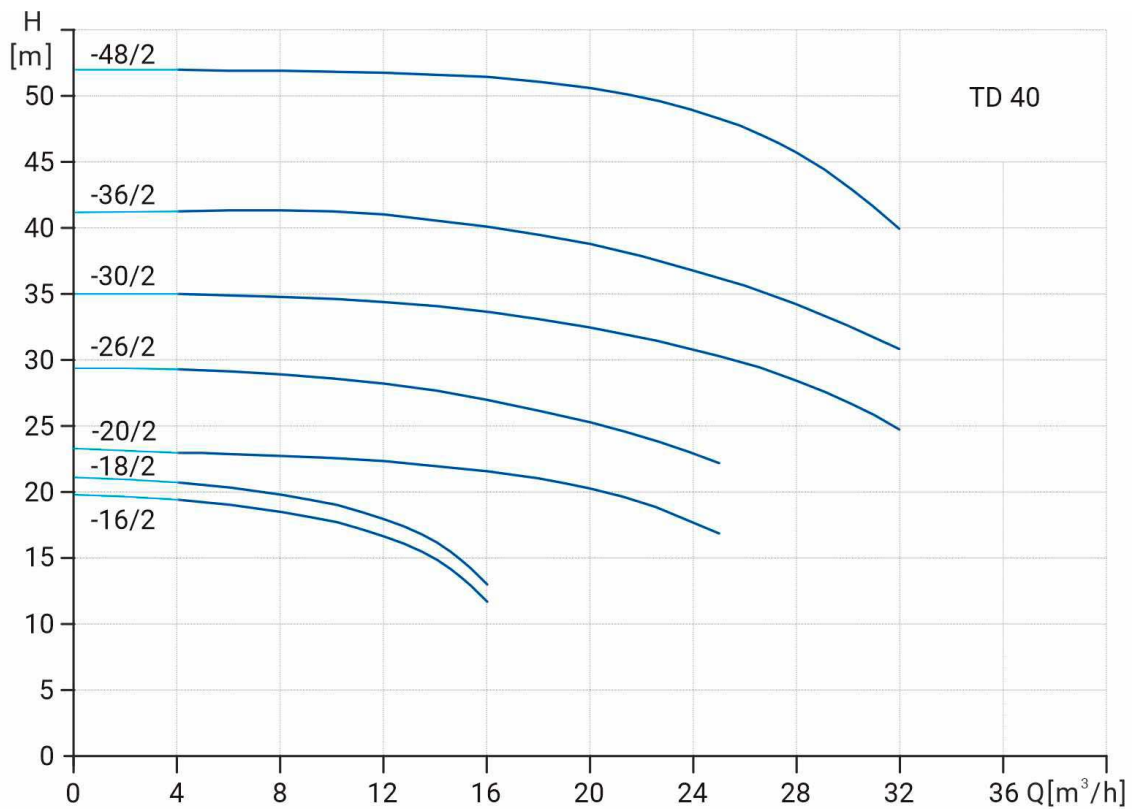

Модель	Артикул	P2 [кВт]	Qном [м³/ч]	Нном [м]
TD 40-16/2, BQQE	12049993	1,1	12,5	16
TD 40-18/2, BQQE	12049992	1,5	12,5	18
TD 40-20/2, BQQE	12049991	2,2	20	20
TD 40-26/2, BQQE	12049990	3	20	26
TD 40-30/2, BQQE	12049989	4	25	30
TD 40-36/2, BQQE	12049988	5,5	25	36
TD 40-48/2, BQQE	12049987	7,5	25	48

Размеры

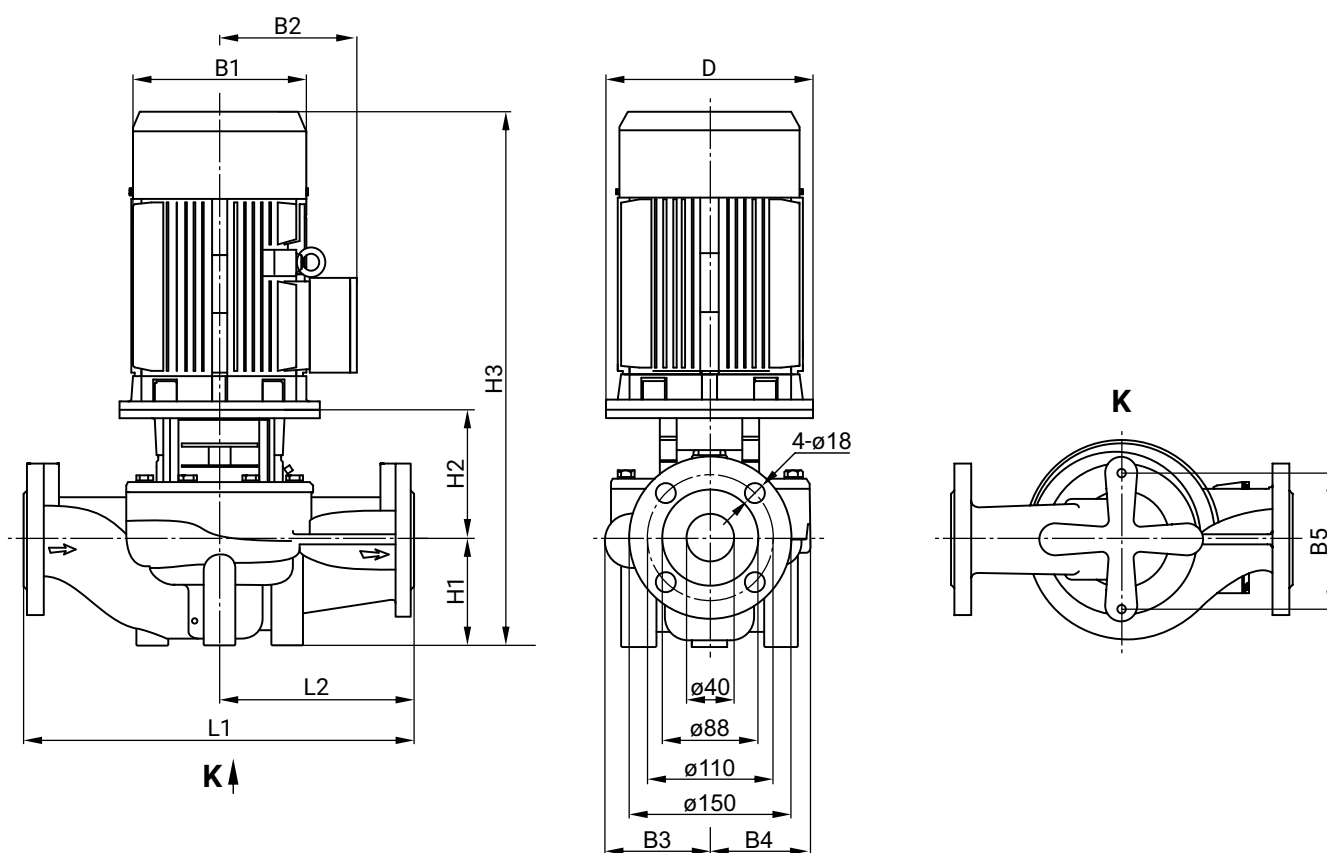

Модель	Размеры, мм											Масса нетто, кг
	D	B1	B2	B3	B4	B5	H1	H2	H3	L1	L2	
TD 40-16/2, BQQE	122	151	125	98	95	120	68	139	451	320	160	32
TD 40-18/2, BQQE	140	171	137	98	95	120	68	139	451	320	160	37
TD 40-20/2, BQQE	140	171	137	105	95	144	85	144	516	320	160	43
TD 40-26/2, BQQE	160	196	150	116	109	144	85	156	578	340	170	54
TD 40-30/2, BQQE	160	214	169	116	109	144	85	156	583	340	170	62
TD 40-36/2, BQQE	200	257	190	133	128	144	90	181	654	380	190	85
TD 40-48/2, BQQE	200	257	190	133	128	144	90	181	654	380	190	94

TD 50-***/2

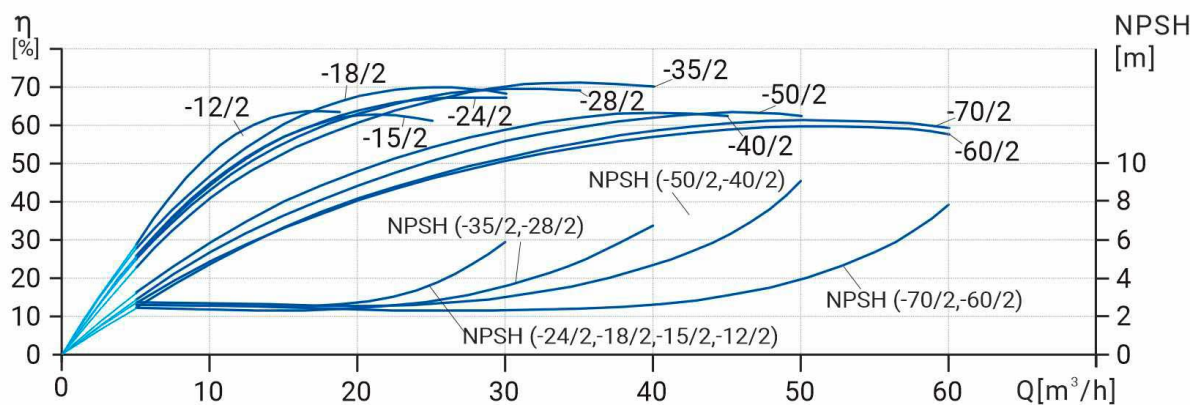
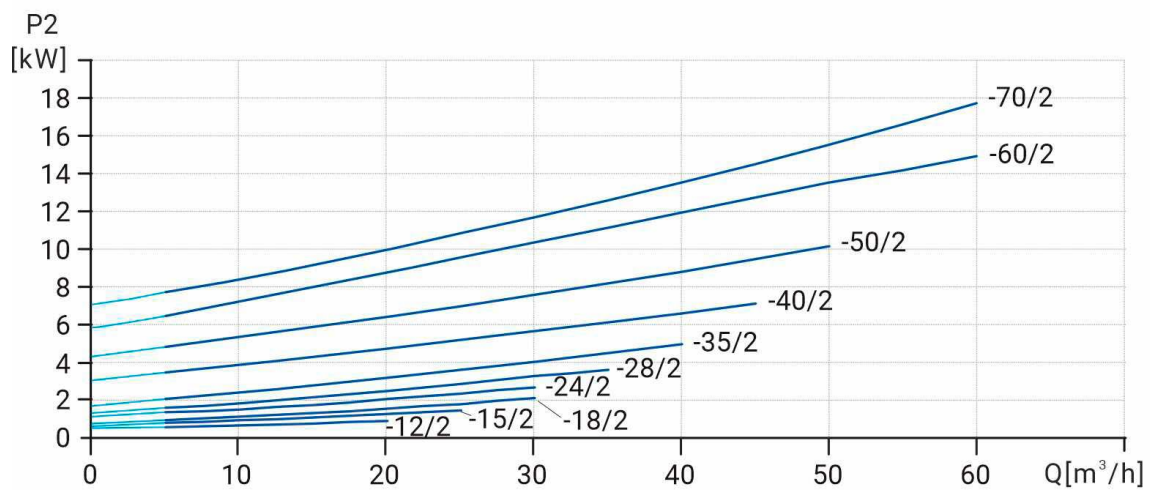
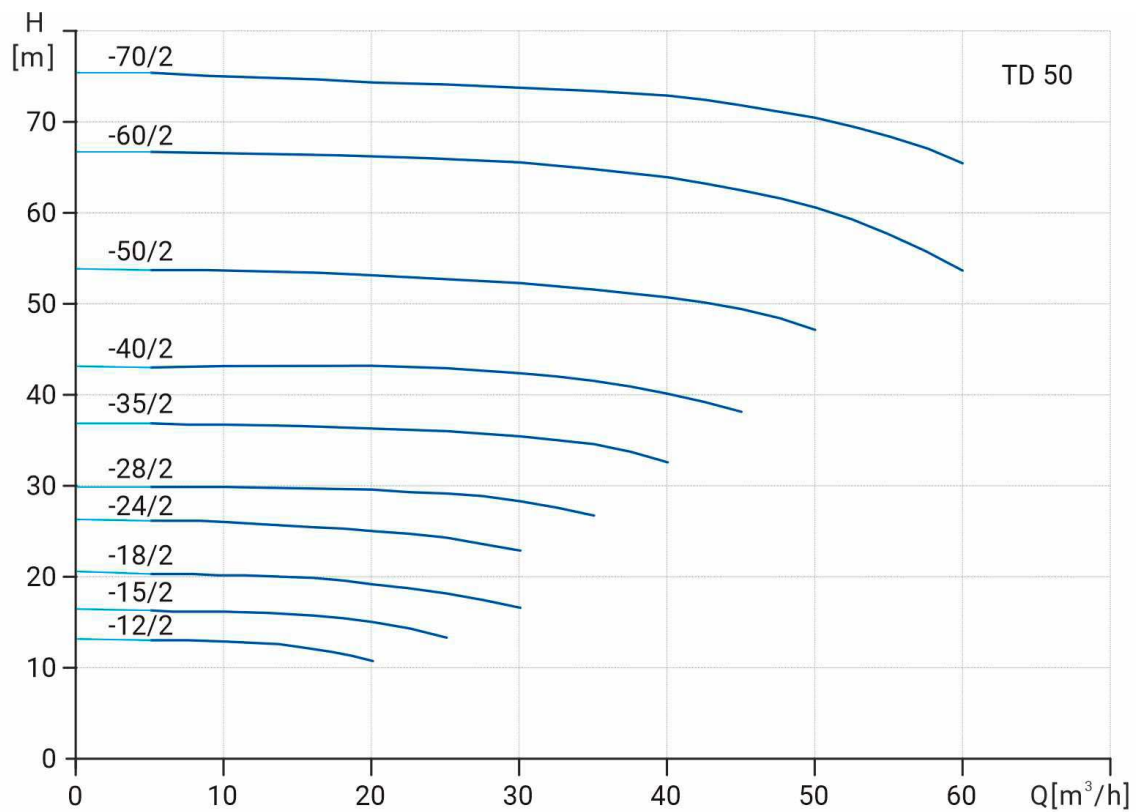

Модель	Артикул	P2 [кВт]	Qном [м³/ч]	Нном [м]
TD 50-12/2	12049986	1,1	16	12
TD 50-15/2	12049985	1,5	20	15
TD 50-18/2	12049984	2,2	25	18
TD 50-24/2	12049983	3	25	24
TD 50-28/2	12049982	4	30	28
TD 50-35/2	12049981	5,5	30	35
TD 50-40/2	12049980	7,5	35	40
TD 50-50/2	12049979	11	40	50
TD 50-60/2	12049978	15	50	60
TD 50-70/2	12049977	18,5	50	70

Размеры

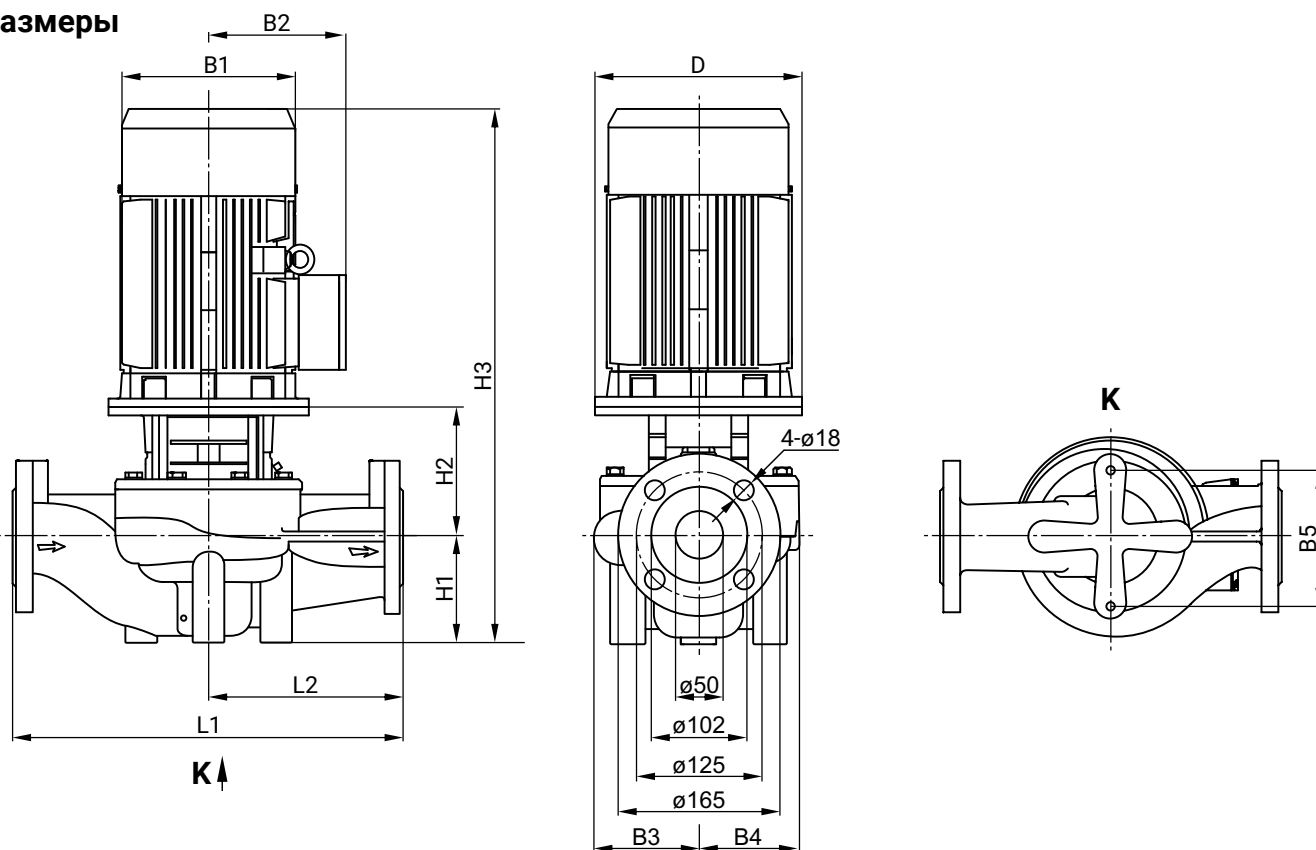

Модель	Размеры, мм											Масса нетто, кг
	D	B1	B2	B3	B4	B5	H1	H2	H3	L1	L2	
TD 50-12/2	120	151	125	114	101	144	105	135	484	340	170	37
TD 50-15/2	140	171	137	114	101	144	105	137	529	340	170	42
TD 50-18/2	140	171	137	114	101	144	105	137	529	340	170	45
TD 50-24/2	160	196	150	114	101	144	105	147	589	340	170	55
TD 50-28/2	160	214	169	118	109	144	105	152	599	340	170	64
TD 50-35/2	200	257	190	118	109	144	105	176	664	340	170	81
TD 50-40/2	200	257	190	142	138	144	105	175	663	440	220	98
TD 50-50/2	350	314	261	142	138	144	105	225	830	440	220	173
TD 50-60/2	350	314	261	171	163	144	115	225	840	440	220	196
TD 50-70/2	350	314	261	171	163	144	115	225	884	440	220	174

TD 65-***/2

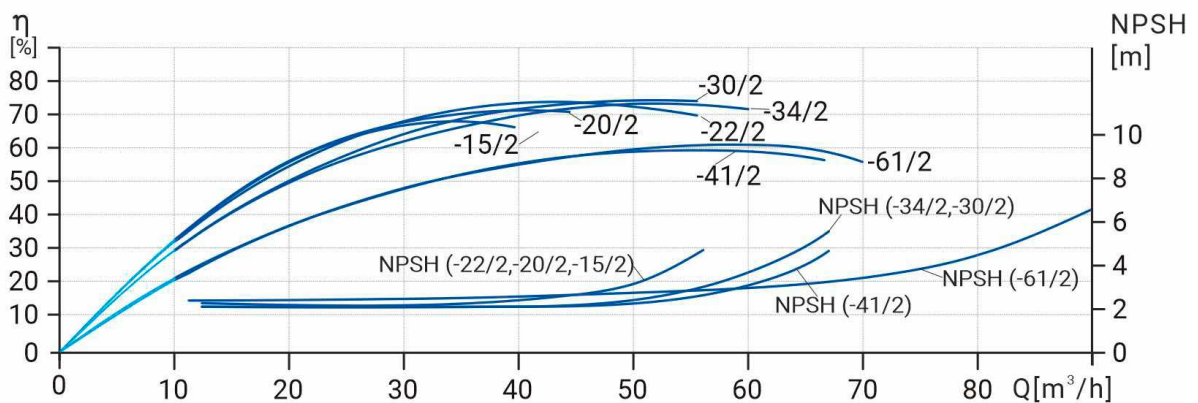
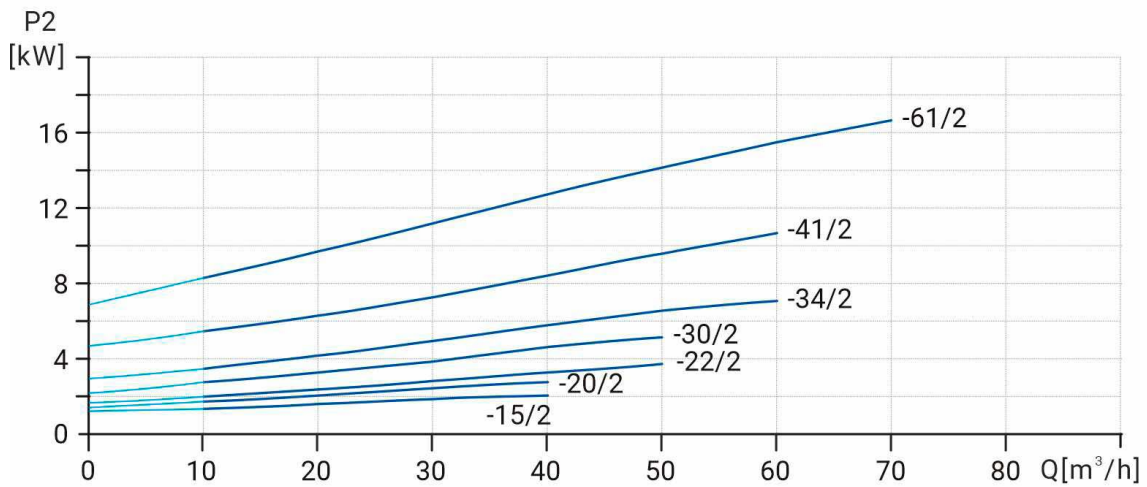
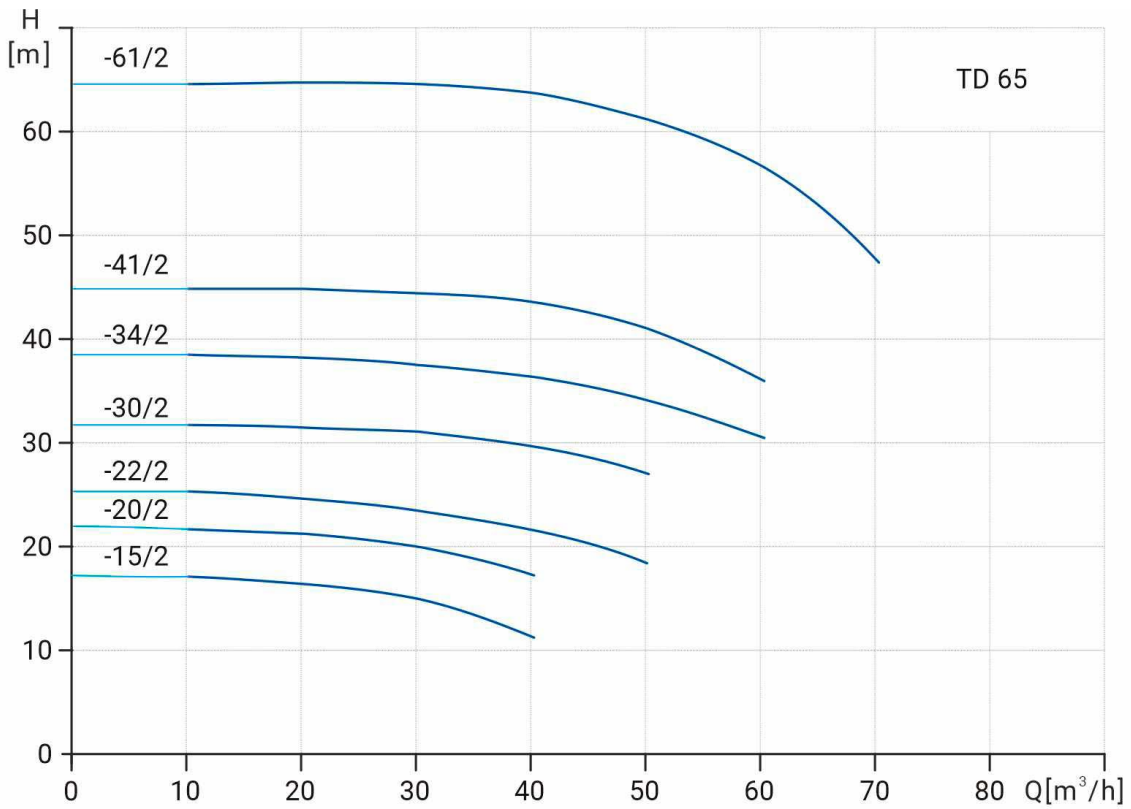

Модель	Артикул	P2 [кВт]	Qном [м³/ч]	Hном [м]
TD 65-15/2	12049976	2,2	30	15
TD 65-20/2	12049975	3	30	20
TD 65-22/2	12049974	4	40	22
TD 65-30/2	12049973	5,5	40	30
TD 65-34/2	12049972	7,5	50	34
TD 65-41/2	12049971	11	50	41
TD 65-61/2	12049970	18,5	50	61

Размеры

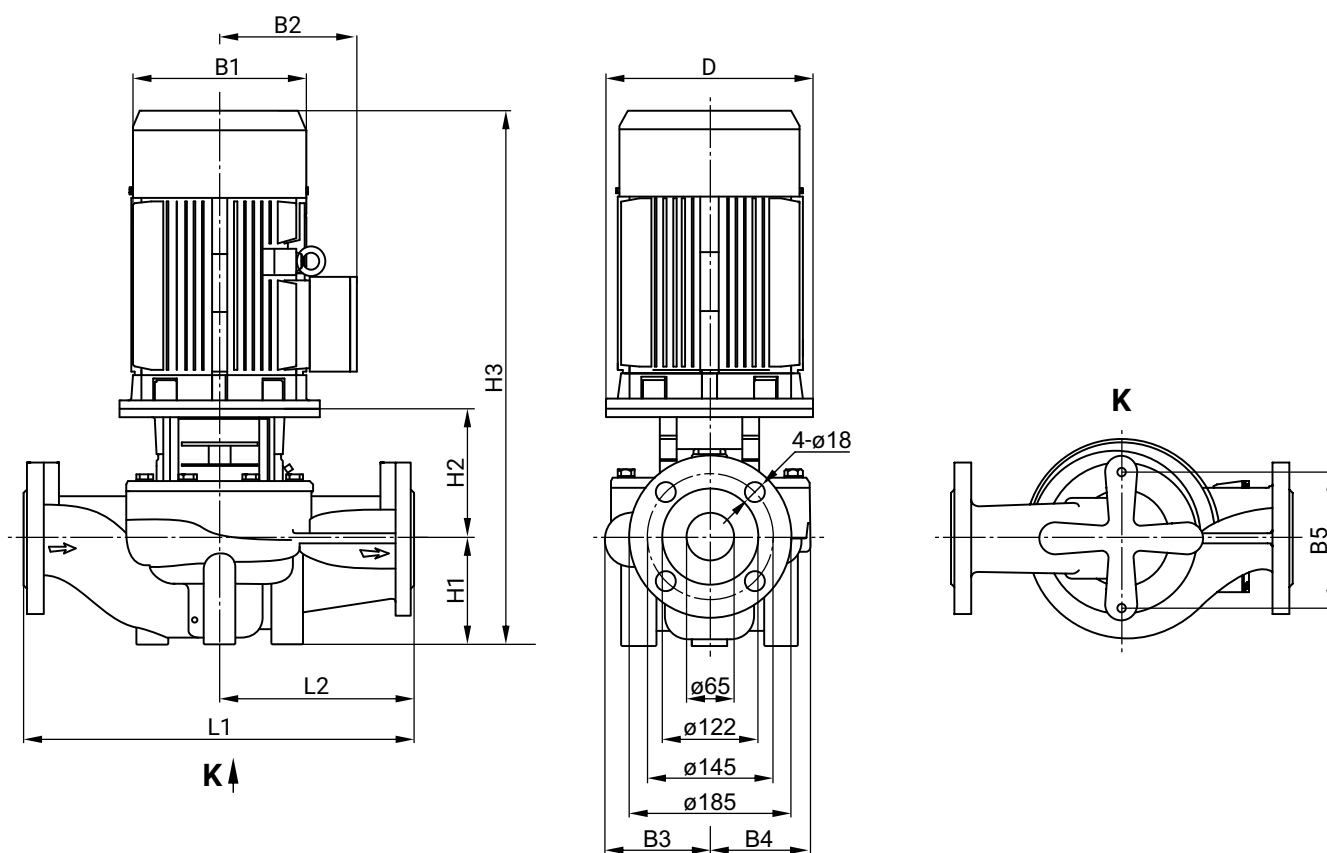

Модель	Размеры, мм											Масса нетто, кг
	D	B1	B2	B3	B4	B5	H1	H2	H3	L1	L2	
TD 65-15/2	140	171	137	116	101	144	105	153	545	340	170	48
TD 65-20/2	160	196	150	116	101	144	105	163	605	340	170	57
TD 65-22/2	160	214	169	116	101	144	105	163	610	340	170	64
TD 65-30/2	200	257	190	131	115	144	105	194	682	360	180	85
TD 65-34/2	200	257	190	131	115	144	105	194	682	360	180	94
TD 65-41/2	350	314	261	148	138	144	105	234	839	400	200	173
TD 65-61/2	350	314	261	174	162	160	125	228	897	475	238	177

TD 80-***/2

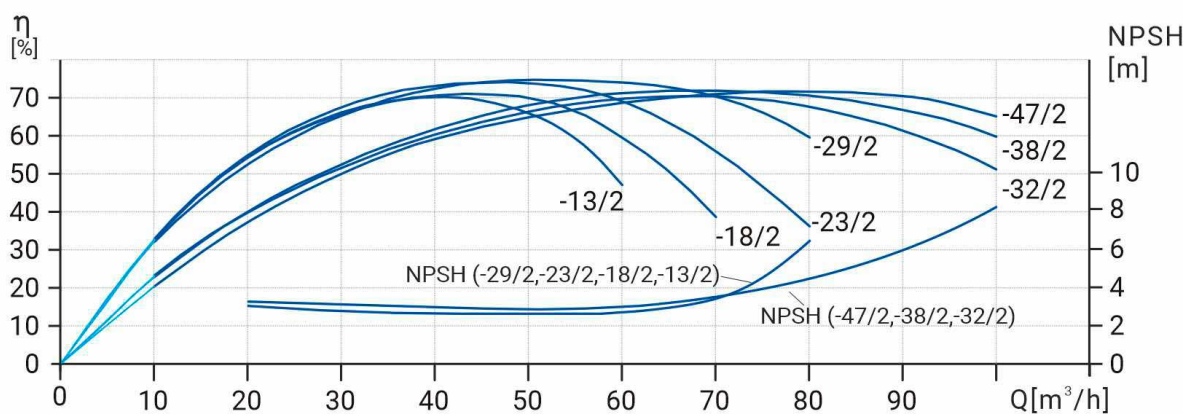
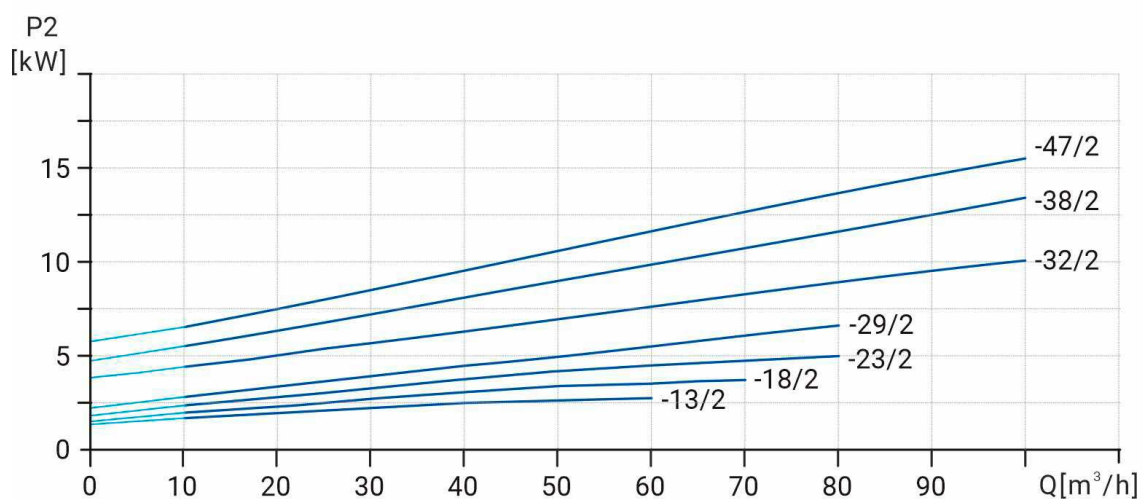
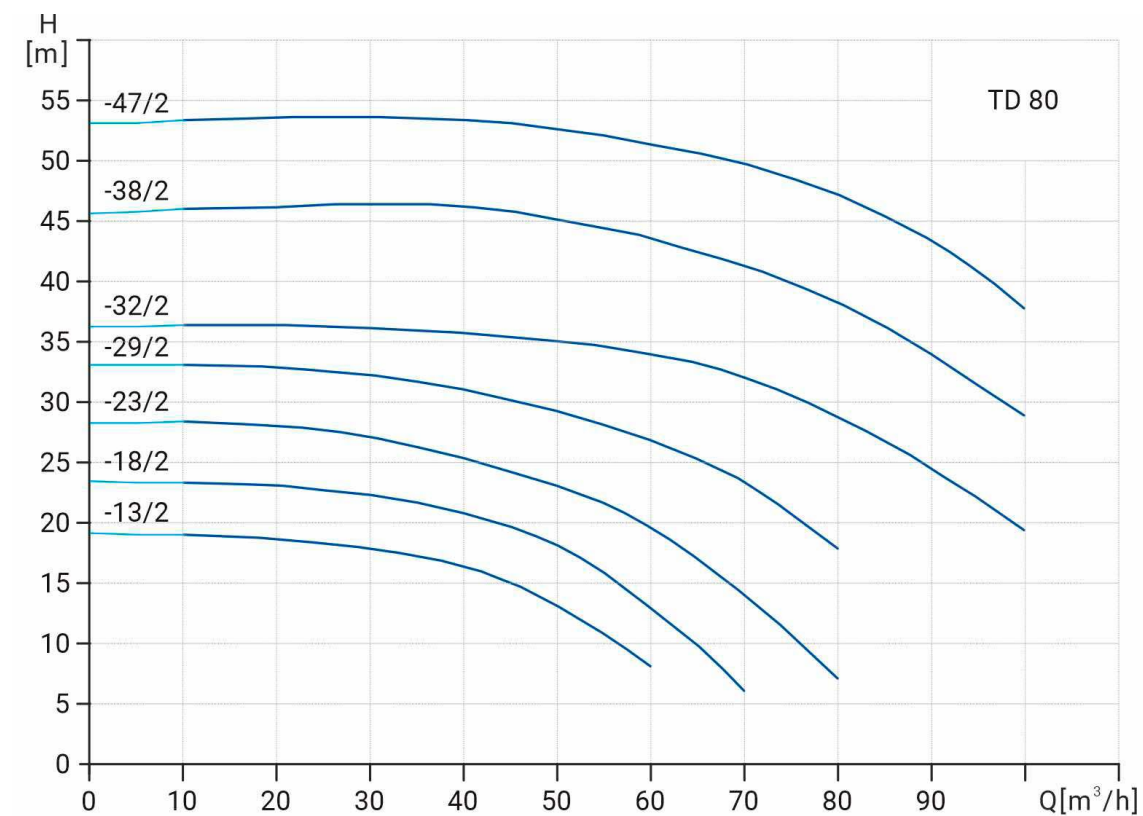

Модель	Артикул	P2 (кВт)	Qном [м³/ч]	H [м]
TD 80-13/2	12049969	3	50	13
TD 80-18/2	12049968	4	50	18
TD 80-23/2	12049967	5,5	50	23
TD 80-29/2	12049966	7,5	50	29
TD 80-32/2	12049965	11	70	33
TD 80-38/2	12049964	15	80	38
TD 80-47/2	12049963	18,5	80	47

Размеры

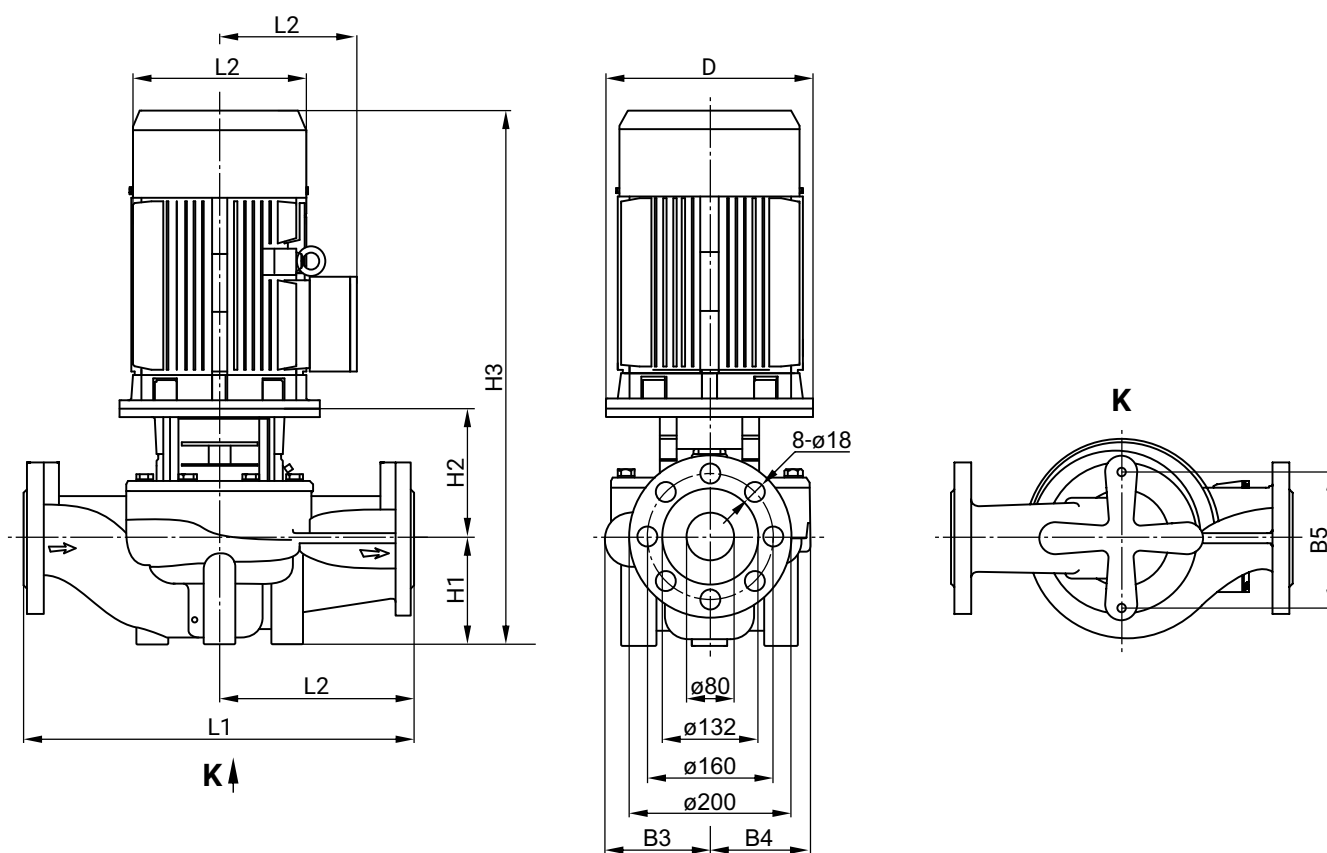

Модель	Размеры, мм											Масса нетто, кг
	D	B1	B2	B3	B4	B5	H1	H2	H3	L1	L2	
TD 80-13/2	160	196	150	134	112	144	105	171	613	400	200	63
TD 80-18/2	160	214	169	134	112	144	105	171	618	400	200	70
TD 80-23/2	200	257	190	134	112	144	105	195	683	400	200	87
TD 80-29/2	200	257	190	134	112	144	105	195	683	400	200	95
TD 80-32/2	350	314	261	159	138	144	115	240	855	450	225	179
TD 80-38/2	350	314	261	159	138	144	115	240	855	450	225	194
TD 80-47/2	350	314	261	159	138	144	115	240	899	450	225	203

TD 100-***/2

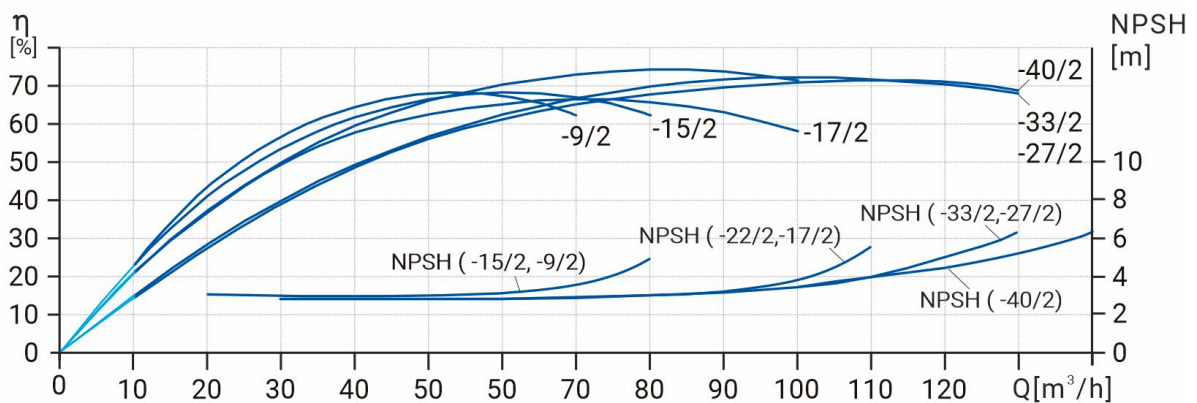
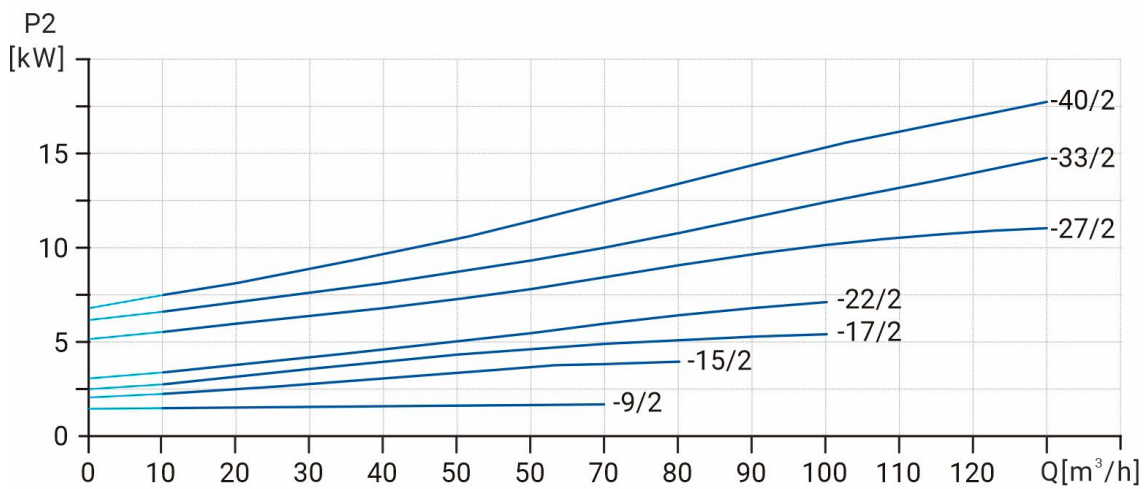
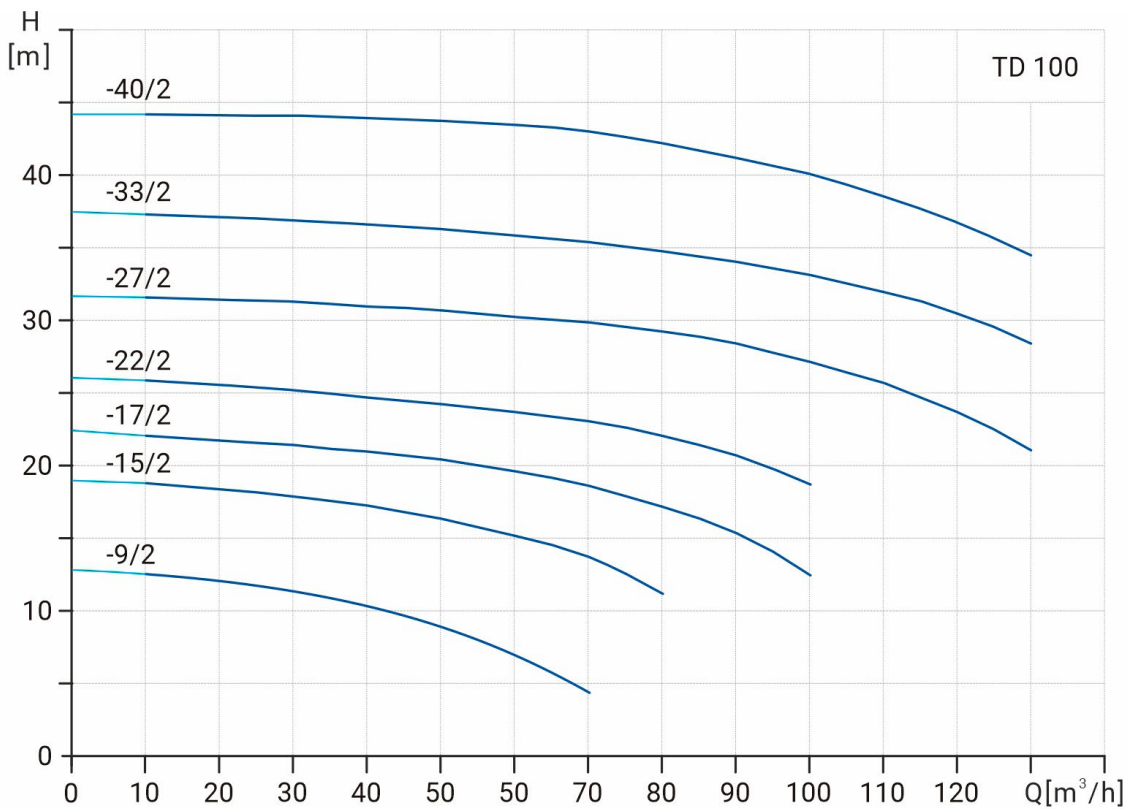

Модель	Артикул	P2 [кВт]	Qном [м³/ч]	Нном [м]
TD 100-9/2	12049962	2,2	50	9
TD 100-15/2	12049961	4	60	15
TD 100-17/2	12049960	5,5	80	17
TD 100-22/2	12049959	7,5	80	22
TD 100-27/2	12049958	11	100	27
TD 100-33/2	12049957	15	100	33
TD 100-40/2	12049956	18,5	100	40

Размеры

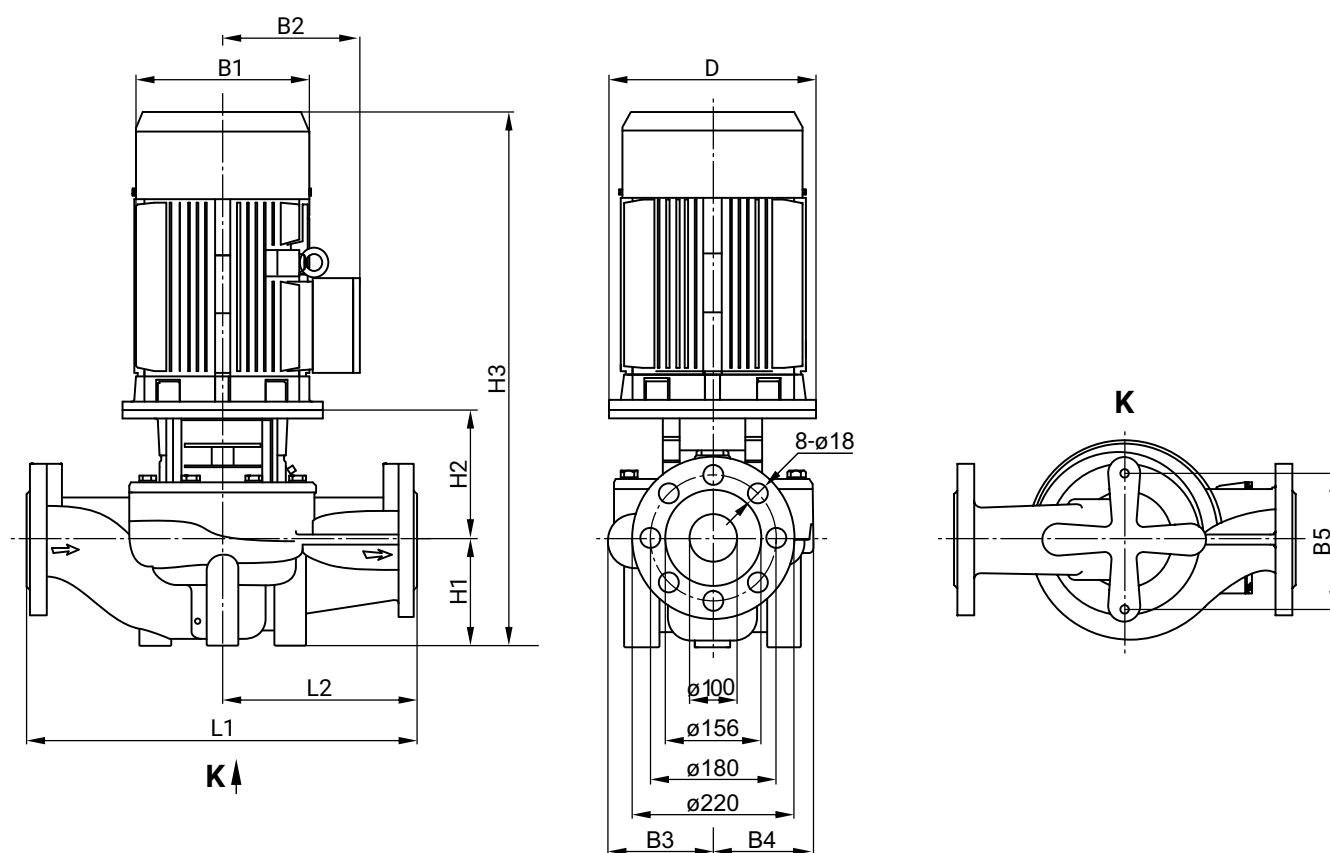

Модель	Размеры, мм											Масса нетто, кг
	D	B1	B2	B3	B4	B5	H1	H2	H3	L1	L2	
TD 100-9/2	140	171	137	134	101	160	107	172	566	450	225	56
TD 100-15/2	160	214	169	134	101	160	107	190	639	450	225	73
TD 100-17/2	200	257	190	146	118	144	120	199	702	450	225	96
TD 100-22/2	200	257	190	146	118	144	120	199	702	450	225	104
TD 100-27/2	350	314	261	147	123	144	140	260	900	550	275	187
TD 100-33/2	350	314	261	147	123	144	140	260	900	550	275	202
TD 100-40/2	350	314	261	181	152	230	140	257	941	550	275	220

TD 125***/4

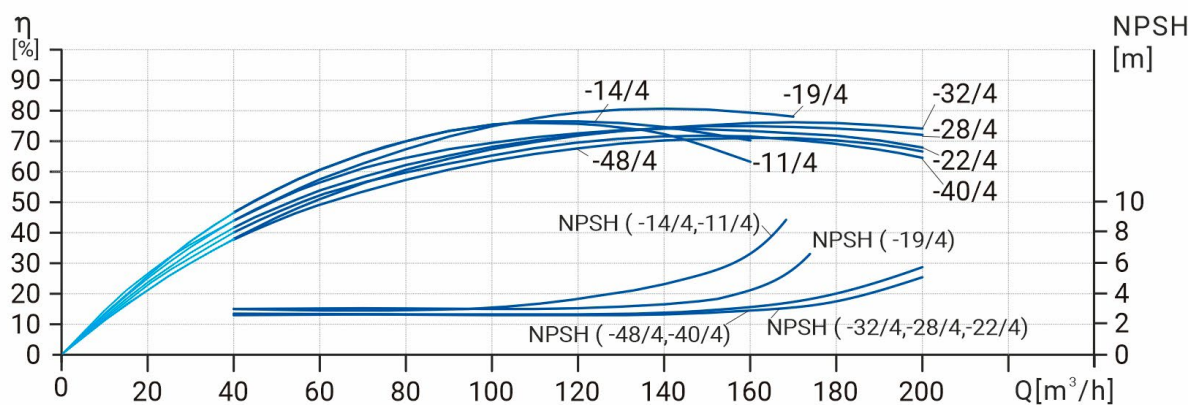
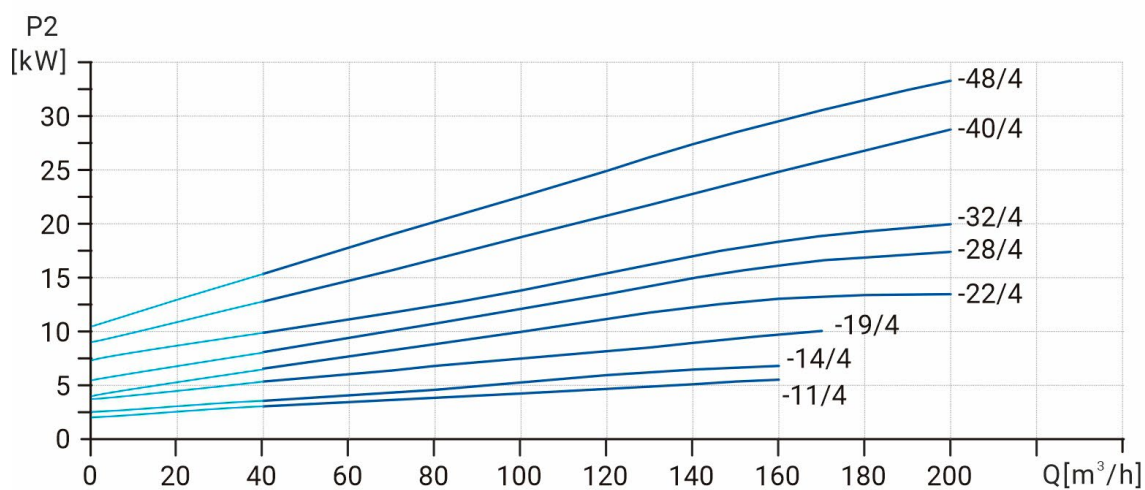
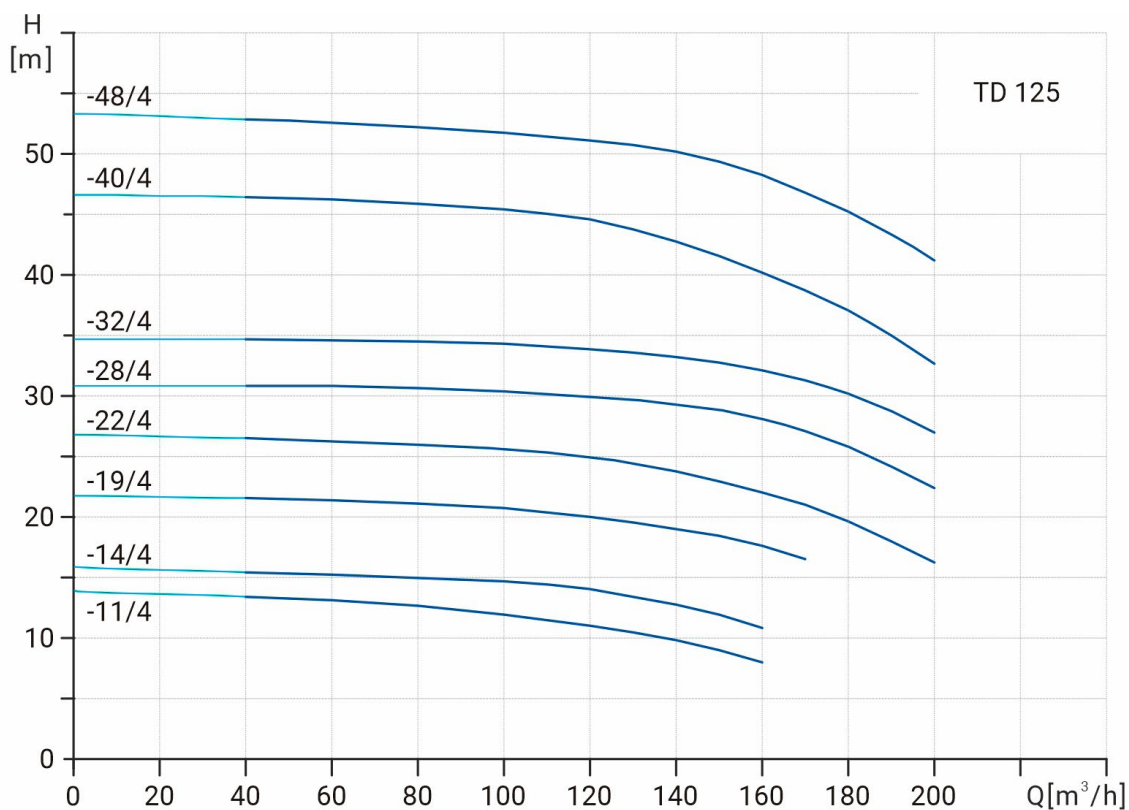

Модель	Артикул	P2 [кВт]	Qном [м³/ч]	Нном [м]
TD 125-11/4	12049955	5,5	120	11
TD 125-14/4	12049954	7,5	120	14
TD 125-19/4	12049953	11	140	19
TD 125-22/4	12049952	15	160	22
TD 125-28/4	12049951	18,5	160	28
TD 125-32/4	12049950	22	160	32
TD 125-40/4	12049949	30	160	40
TD 125-48/4	12049948	37	160	48

Размеры

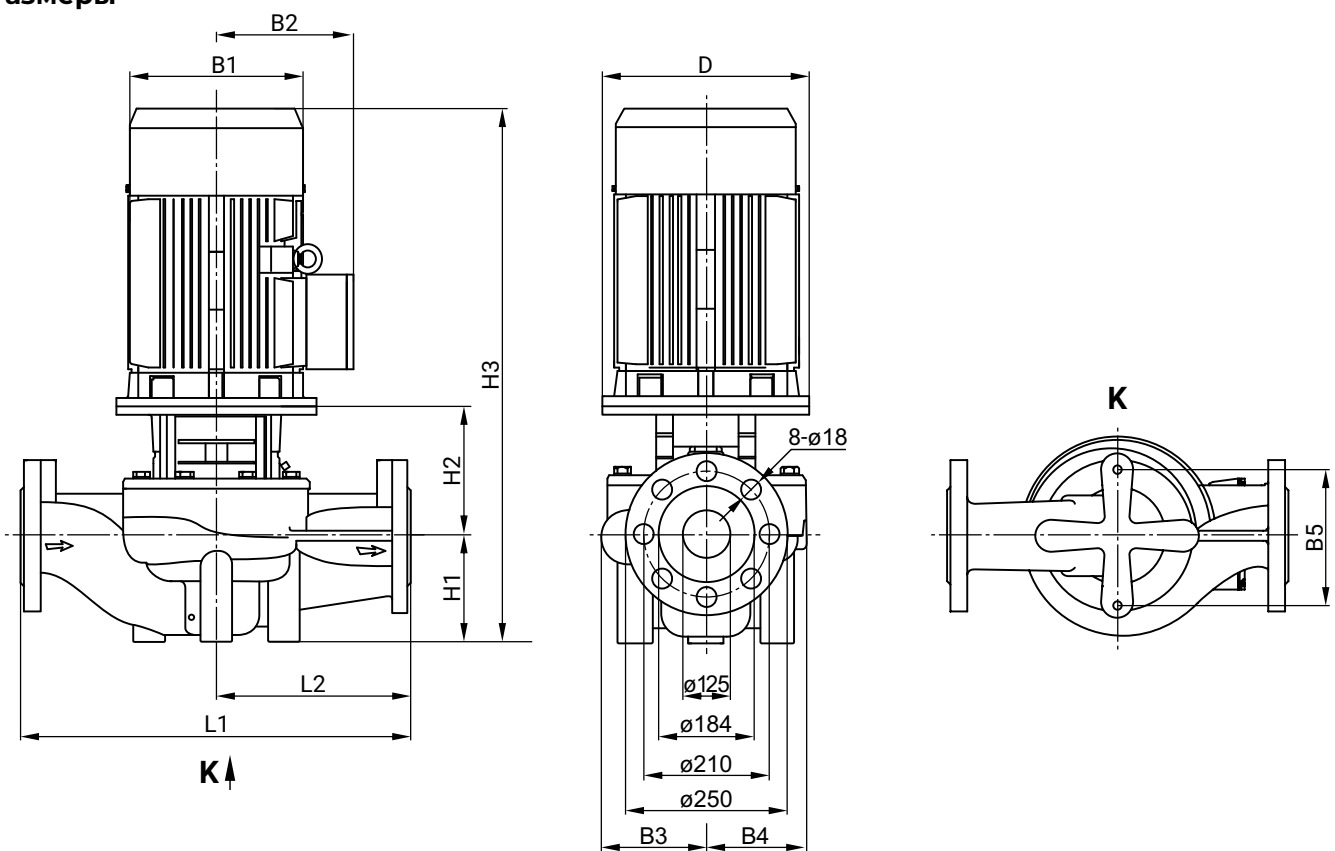

Модель	Размеры, мм											Масса нетто, кг
	D	B1	B2	B3	B4	B5	H1	H2	H3	L1	L2	
TD 125-11/4	200	257	190	198	162	230	160	229	772	620	310	140
TD 125-14/4	200	257	190	198	162	230	160	229	772	620	310	150
TD 125-19/4	350	314	261	213	178	230	160	301	961	660	330	255
TD 125-22/4	350	314	261	236	208	230	215	292	1051	800	400	310
TD 125-28/4	350	355	273	236	208	230	215	292	1084	800	400	340
TD 125-32/4	350	355	273	236	208	230	215	292	1122	800	400	361
TD 125-40/4	400	397	314	261	233	230	160	298	1110	800	400	455
TD 125-48/4	400	445	334	261	233	230	160	313	1147	800	400	492

TD 150-***/4

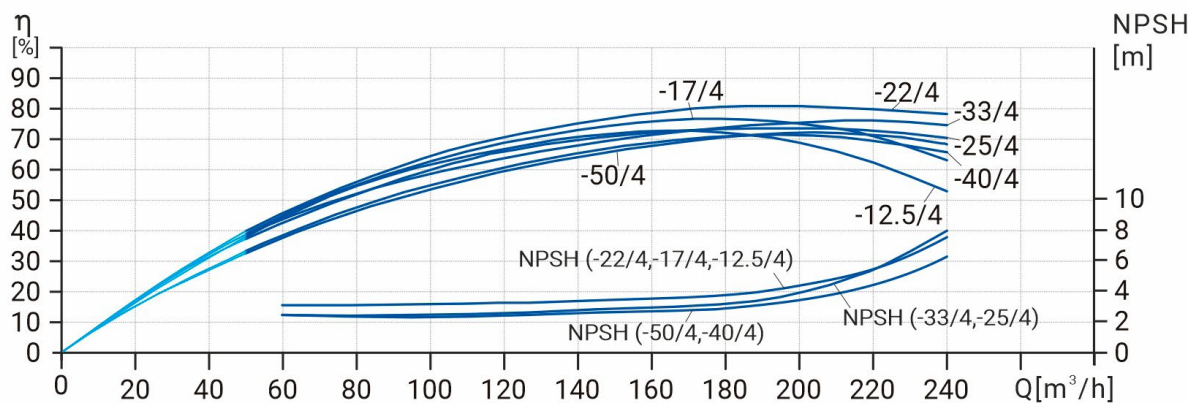
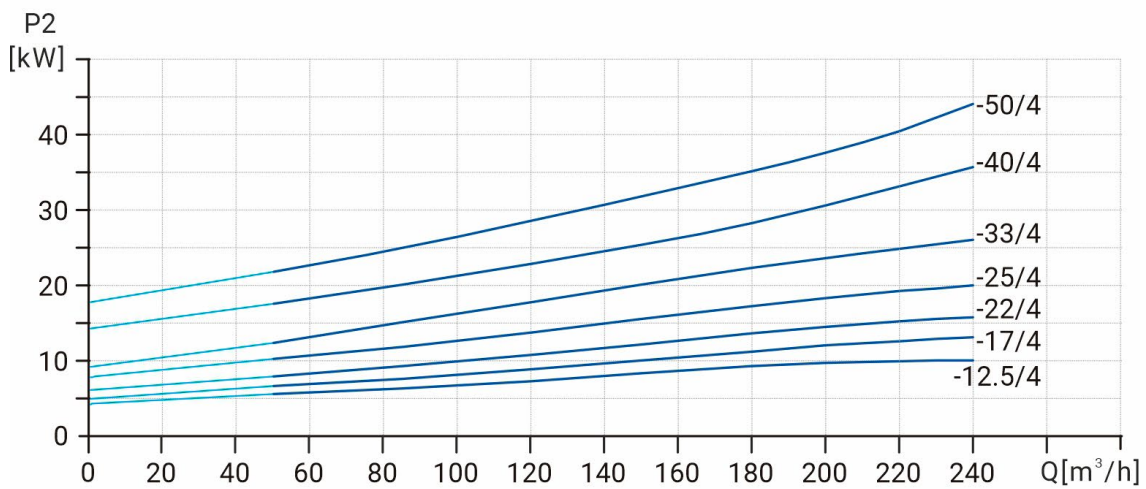
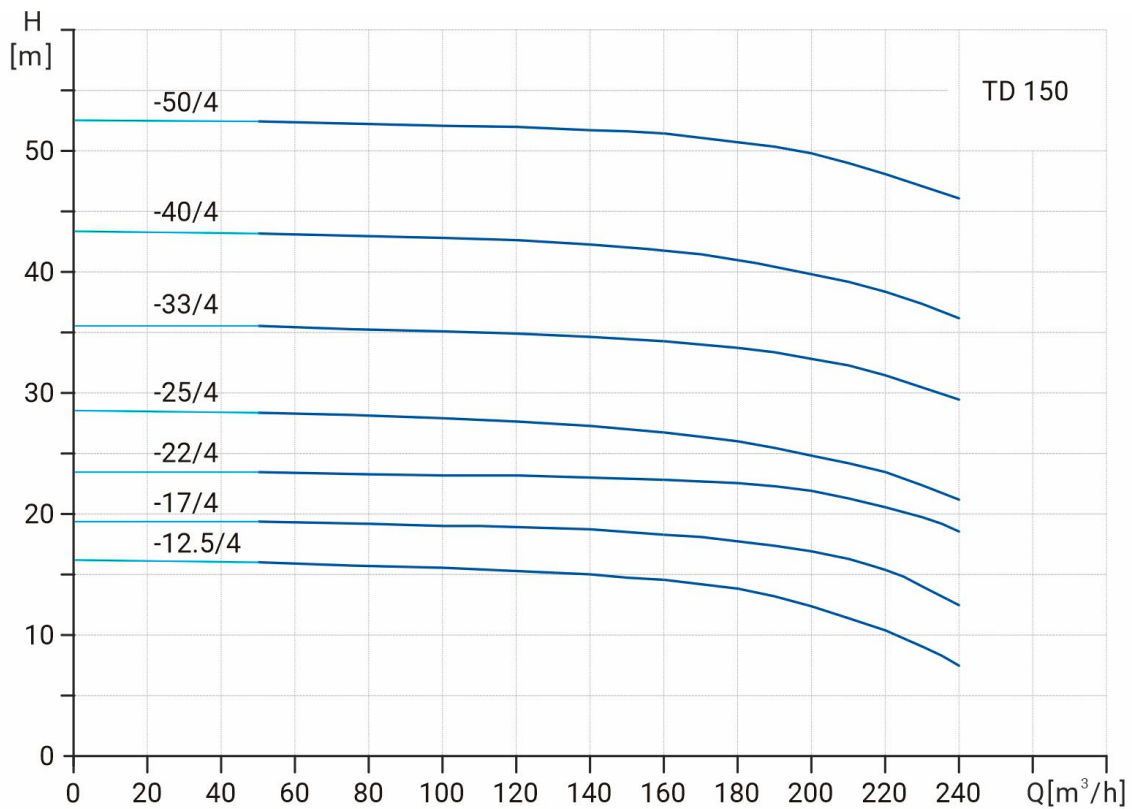

Модель	Артикул	P2 [кВт]	Qном [м³/ч]	Hном [м]
TD 150-12.5/4	12049947	11	200	12,5
TD 150-17/4	12049946	15	200	17
TD 150-22/4	12049945	18,5	200	22
TD 150-25/4	12049944	22	200	25
TD 150-33/4	12049943	30	200	33
TD 150-40/4	12049942	37	200	40
TD 150-50/4	12049941	45	200	50

Размеры

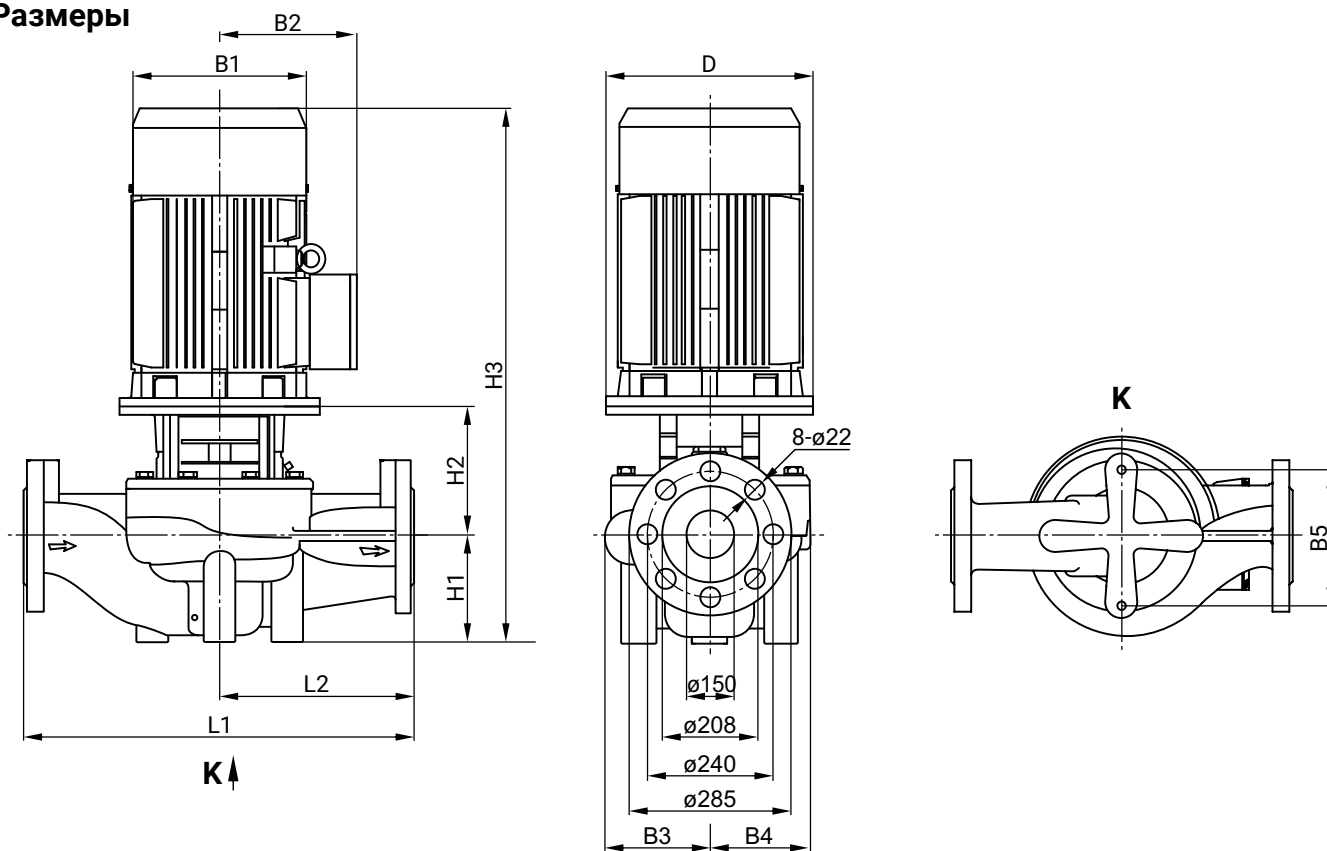

Модель	Размеры, мм											Масса нетто, кг
	D	B1	B2	B3	B4	B5	H1	H2	H3	L1	L2	
TD 150-12.5/4	350	314	261	217	180	230	175	297	972	660	330	260
TD 150-17/4	350	314	261	217	180	230	175	297	1016	660	330	281
TD 150-22/4	350	355	273	217	180	230	175	297	1049	660	330	312
TD 150-25/4	350	355	273	238	208	230	215	269	1099	800	400	365
TD 150-33/4	400	397	314	238	208	230	215	269	1136	800	400	445
TD 150-40/4	450	445	334	267	248	230	230	288	1192	900	450	518
TD 150-50/4	450	445	334	267	248	230	230	288	1215	900	450	570

TD 200-***/4

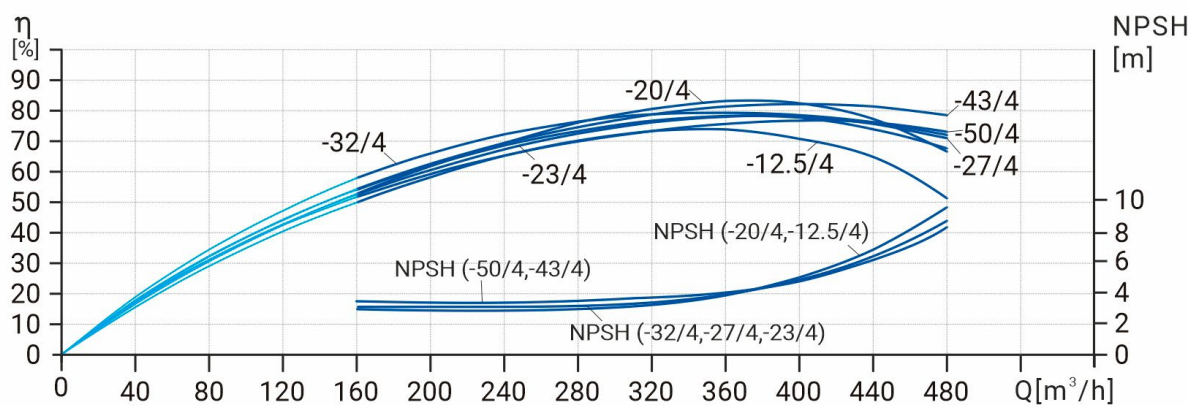
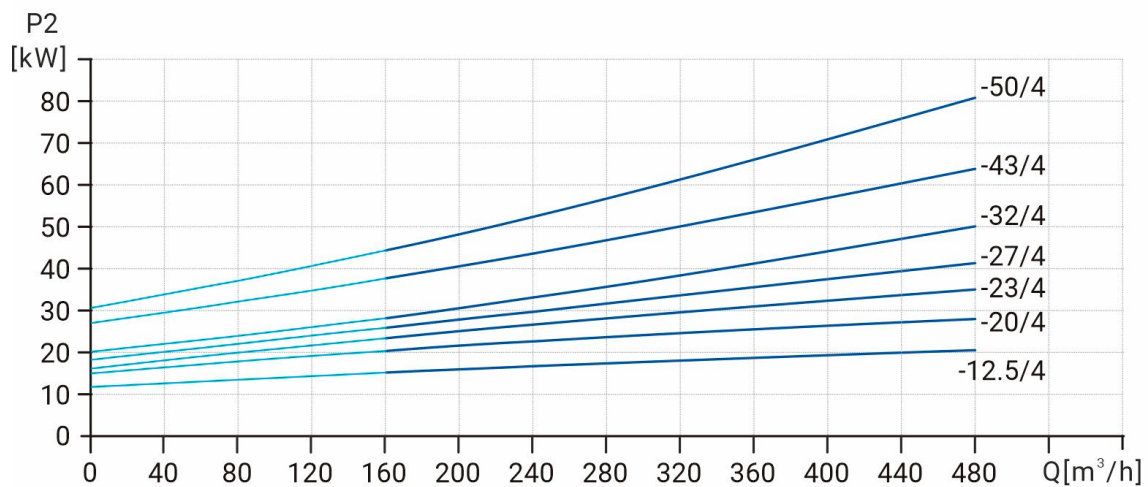
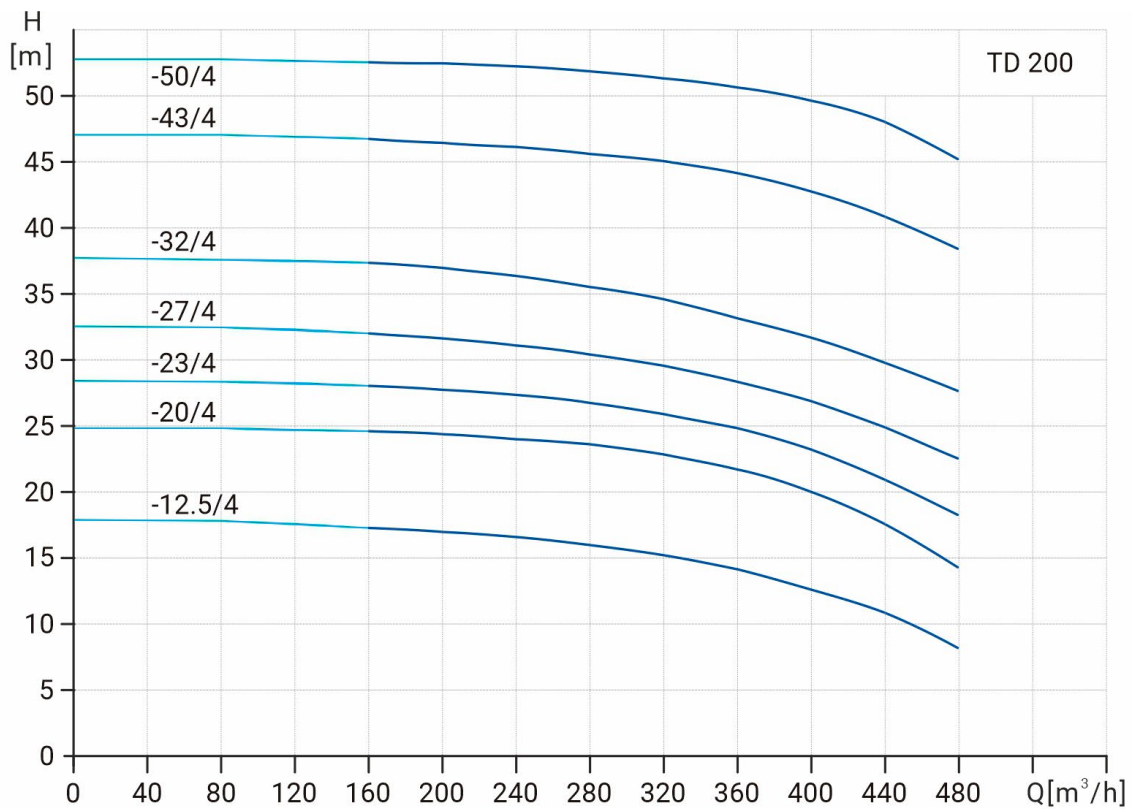

Модель	Артикул	P2 [кВт]	Qном [м³/ч]	Hном [м]
TD 200-12.5/4	12049940	22	400	12,5
TD 200-20/4	12049937	30	400	20
TD 200-23/4	12049936	37	400	23
TD 200-27/4	12049934	45	400	27
TD 200-32/4	12049932	55	400	32
TD 200-43/4	12049930	75	400	43
TD 200-50/4	12049928	90	400	50

Размеры

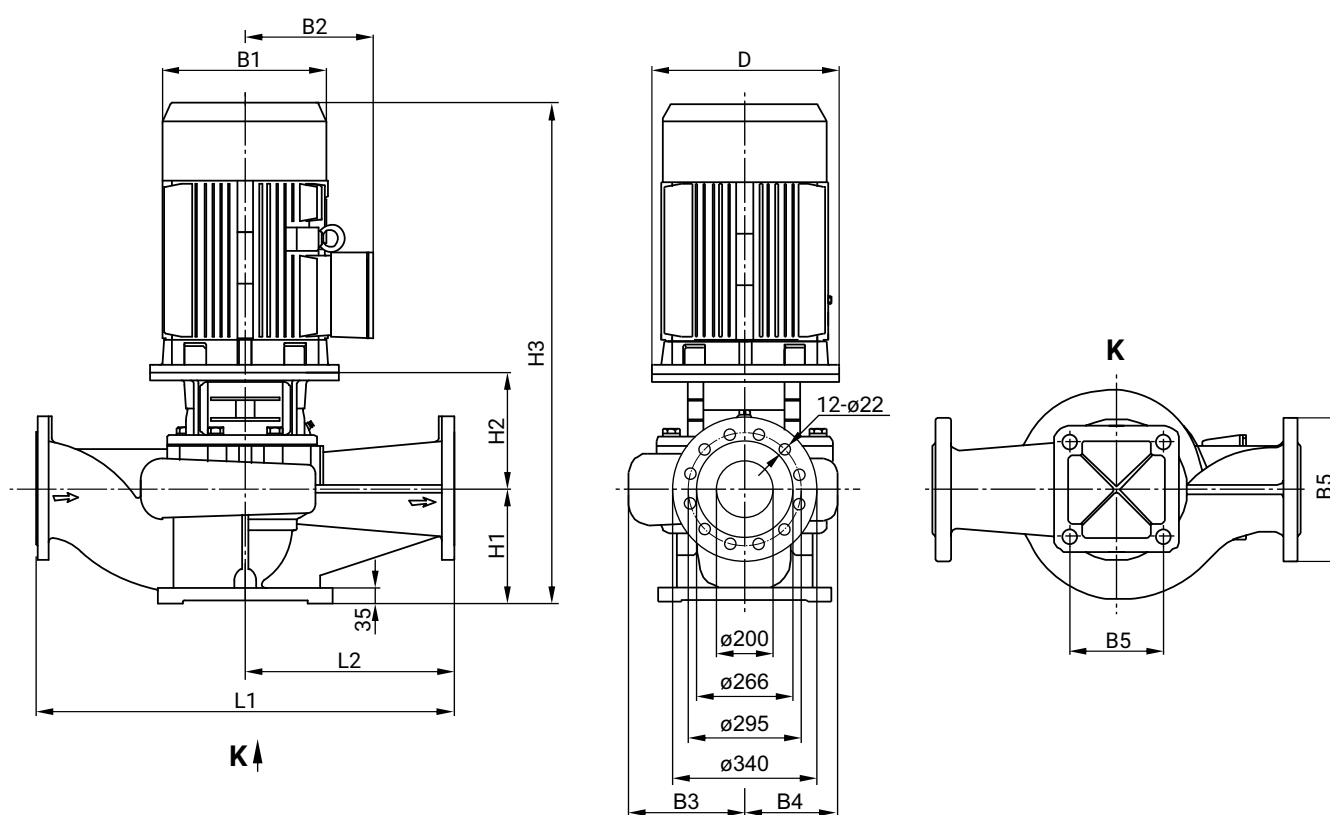

Модель	Размеры, мм											Масса нетто, кг
	D	B1	B2	B3	B4	B5	H1	H2	H3	L1	L2	
TD 200-12.5/4	350	355	273	278	219	360	270	415	1300	1000	500	432
TD 200-20/4	400	397	314	278	219	360	270	415	1337	1000	500	535
TD 200-23/4	450	445	334	303	252	360	270	445	1389	1100	550	602
TD 200-27/4	450	445	334	303	252	360	270	445	1412	1100	550	673
TD 200-32/4	550	484	367	303	252	360	270	445	1488	1100	550	788
TD 200-43/4	550	547	407	315	269	360	270	457	1587	1100	550	978
TD 200-50/4	550	547	407	315	269	360	270	457	1607	1100	550	975

TD 200-***/4

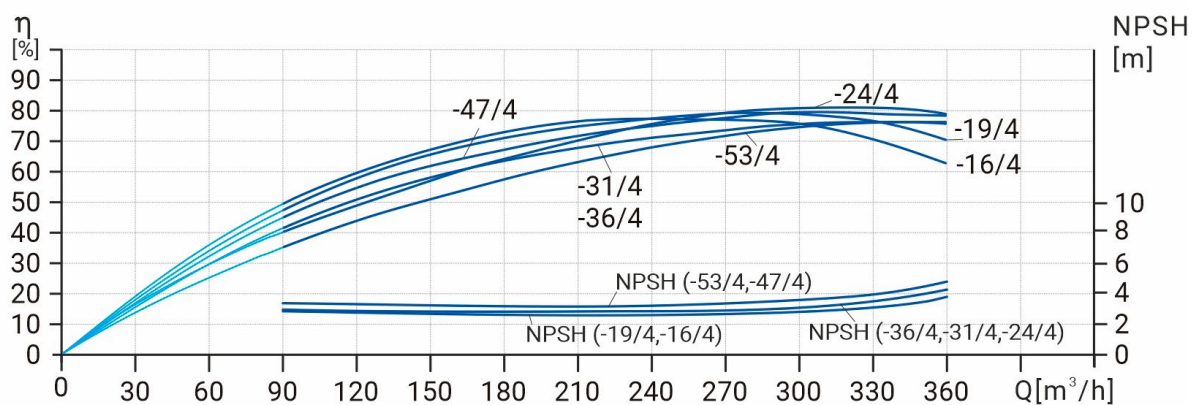
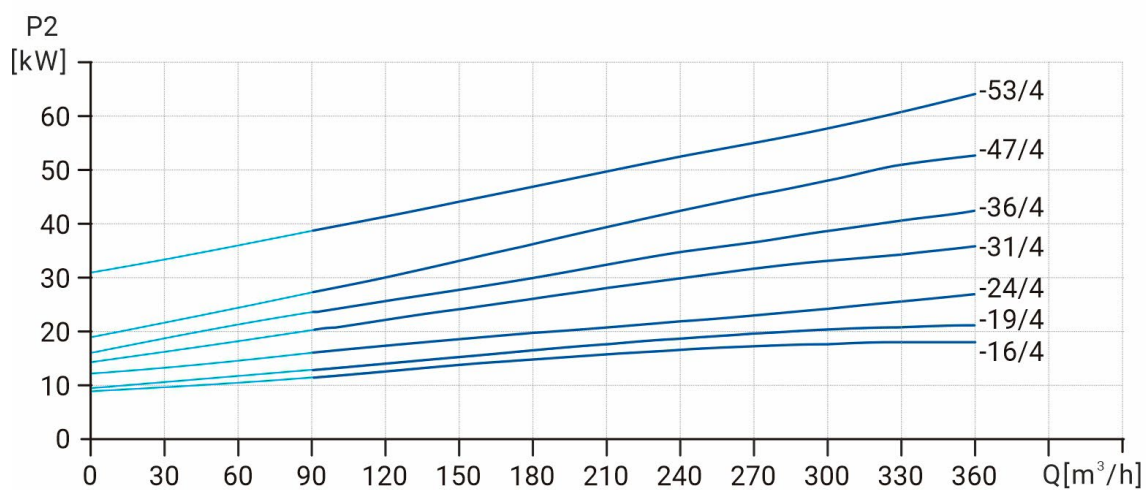
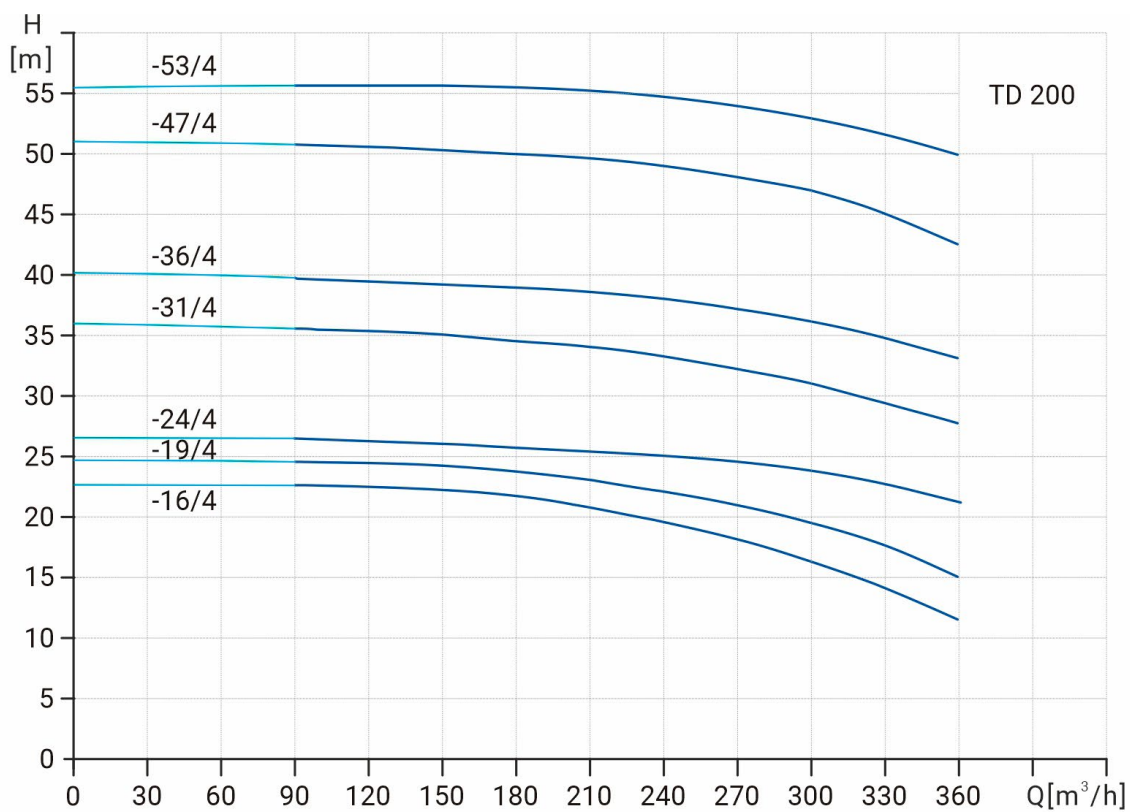

Модель	Артикул	P2 [кВт]	Qном [м³/ч]	Hном [м]
TD 200-16/4	12049939	18,5	300	16
TD 200-19/4	12049938	22	300	19
TD 200-24/4	12049935	30	300	24
TD 200-31/4	12049933	37	300	31
TD 200-36/4	12049931	45	300	36
TD 200-47/4	12049929	55	300	47
TD 200-53/4	12049927	75	300	53

Размеры

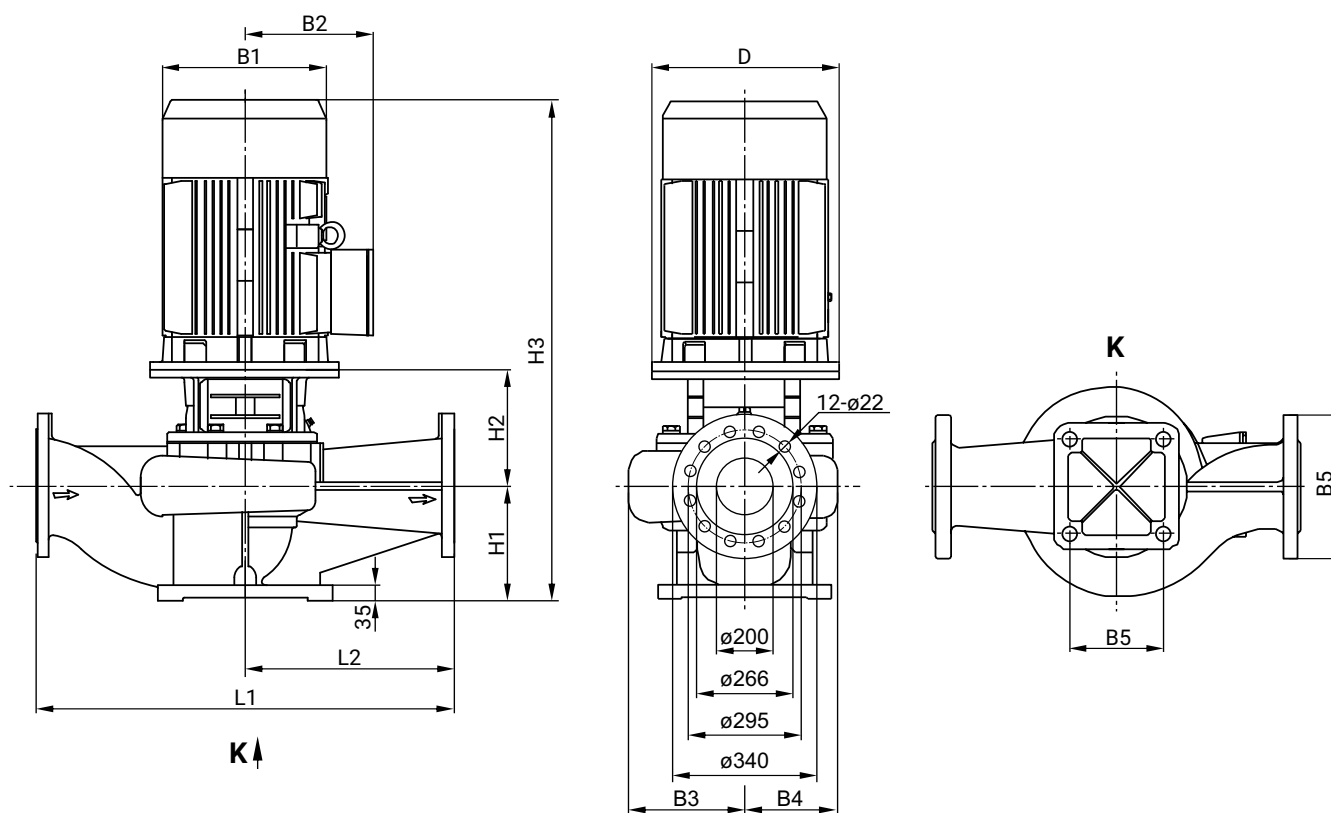

Модель	Размеры, мм											Масса нетто, кг
	D	B1	B2	B3	B4	B5	H1	H2	H3	L1	L2	
TD 200-16/4	350	355	273	278	219	360	270	415	1262	1000	500	417
TD 200-19/4	350	355	273	278	219	360	270	415	1300	1000	500	434
TD 200-24/4	400	397	314	303	252	360	270	415	1337	1100	550	584
TD 200-31/4	450	445	334	303	252	360	270	445	1389	1100	550	602
TD 200-36/4	450	445	334	303	252	360	270	445	1412	1100	550	648
TD 200-47/4	550	484	367	315	269	360	270	457	1500	1100	550	785
TD 200-53/4	550	547	407	315	269	360	270	457	1587	1100	550	952

TD 250-***/4

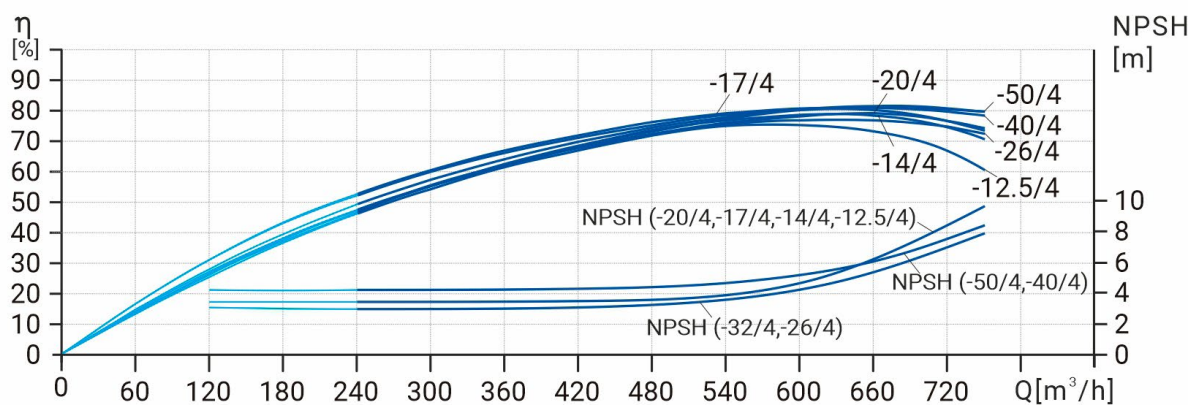
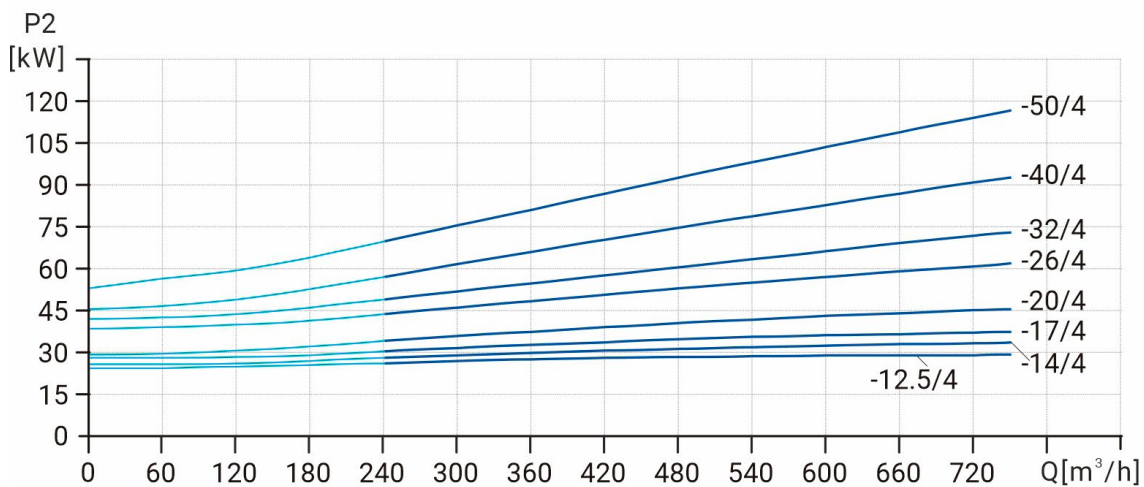
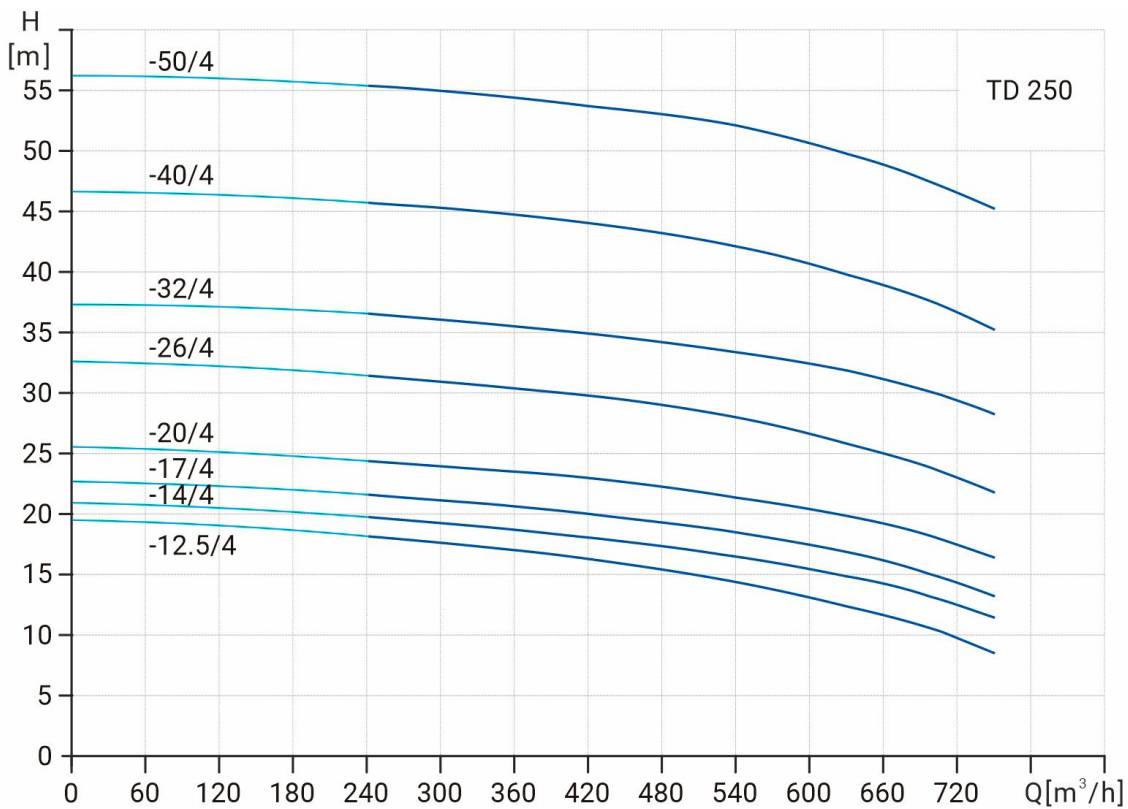

Модель	Артикул	P2 [кВт]	Qном [м³/ч]	Hном [м]
TD 250-12.5/4	12049926	30	630	12,5
TD 250-14/4	12049925	37	630	14
TD 250-17/4	12049923	45	630	17
TD 250-20/4	12049921	55	630	20
TD 250-26/4	12049919	75	630	26
TD 250-32/4	12049917	90	630	32
TD 250-40/4	12049915	110	630	40
TD 250-50/4	12049913	132	630	50

Размеры

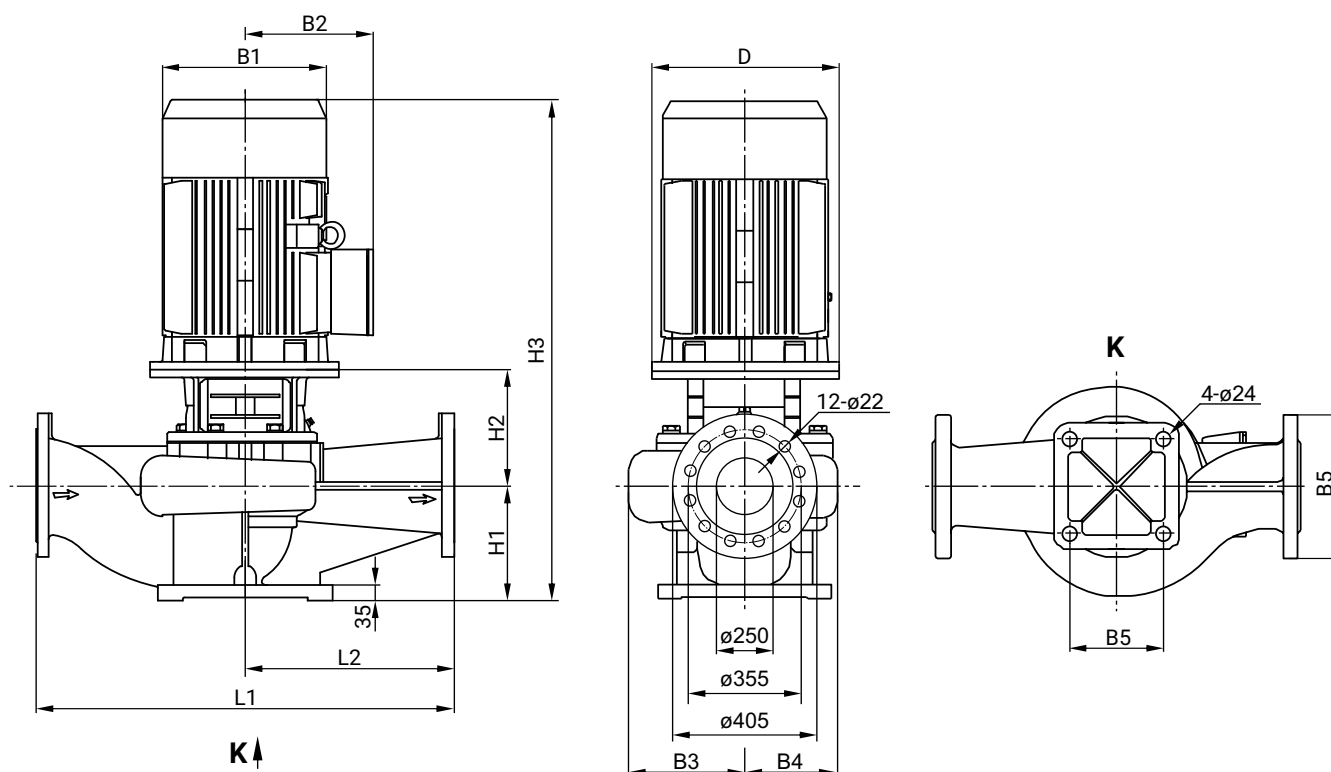

Модель	Размеры, мм											Масса нетто, кг
	D	B1	B2	B3	B4	B5	H1	H2	H3	L1	L2	
TD 250-12.5/4	400	397	314	316	243	390	300	465	1417	1100	550	588
TD 250-14/4	450	445	334	316	243	390	300	495	1469	1100	550	613
TD 250-17/4	450	445	334	316	243	390	300	495	1492	1100	550	649
TD 250-20/4	550	484	367	316	243	390	300	495	1568	1100	550	722
TD 250-26/4	550	547	407	329	264	440	300	507	1667	1100	550	999
TD 250-32/4	550	547	407	329	264	440	300	507	1687	1100	550	1033
TD 250-40/4	660	645	535	347	292	440	305	525	1803	1200	600	1389
TD 250-50/4	660	645	535	347	292	440	305	525	1990	1200	600	1473

TD 250-***/4

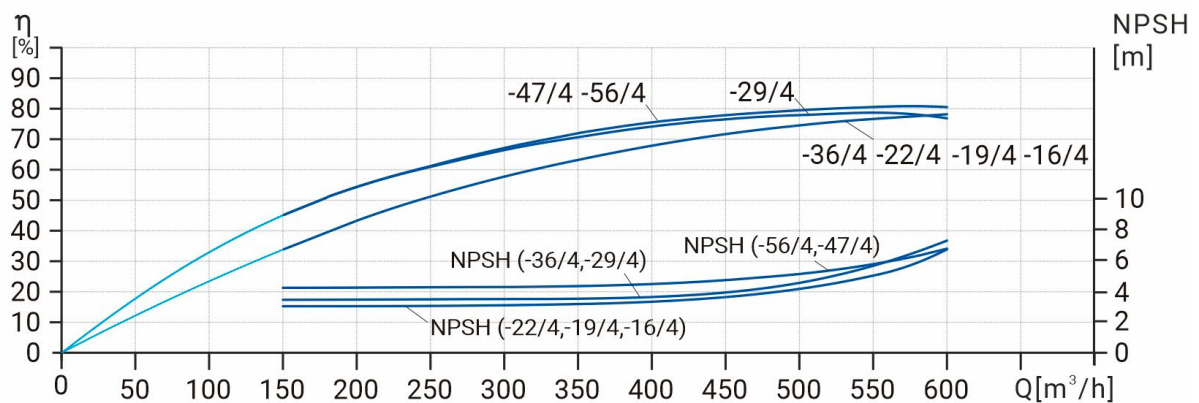
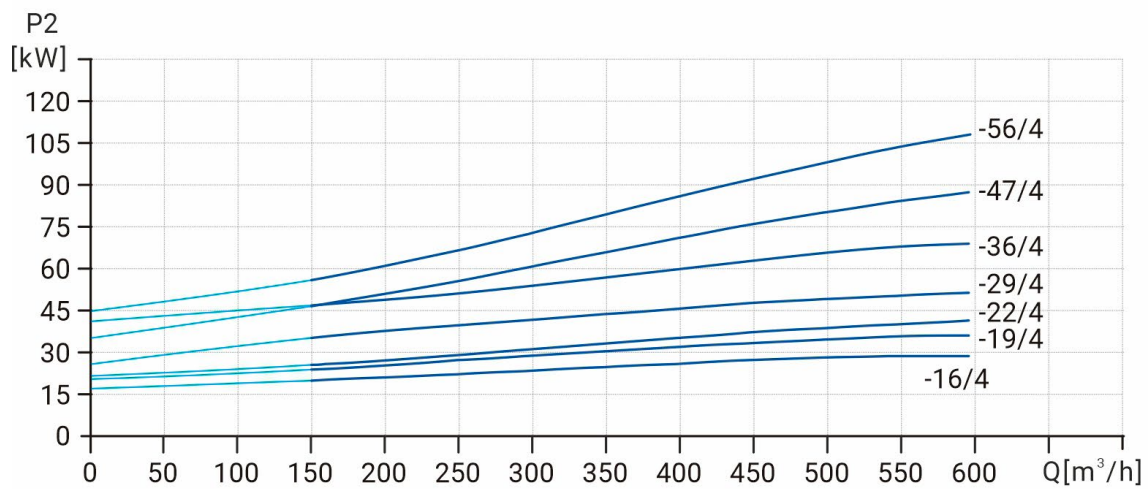
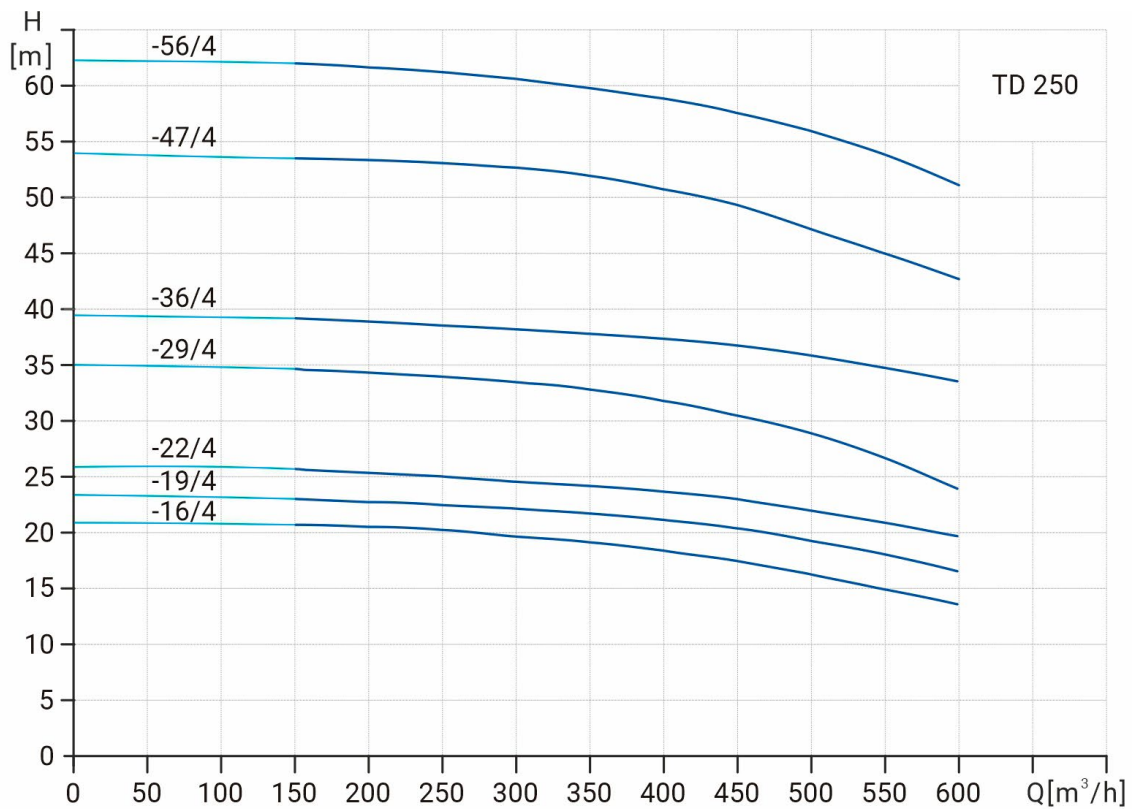

Модель	Артикул	P2 [кВт]	Qном [м³/ч]	Нном [м]
TD 250-16/4	12049924	30	500	16
TD 250-19/4	12049922	37	500	19
TD 250-22/4	12049920	45	500	22
TD 250-29/4	12049918	55	500	29
TD 250-36/4	12049916	75	500	36
TD 250-47/4	12049914	90	500	47
TD 250-56/4	12049912	110	500	56

Размеры

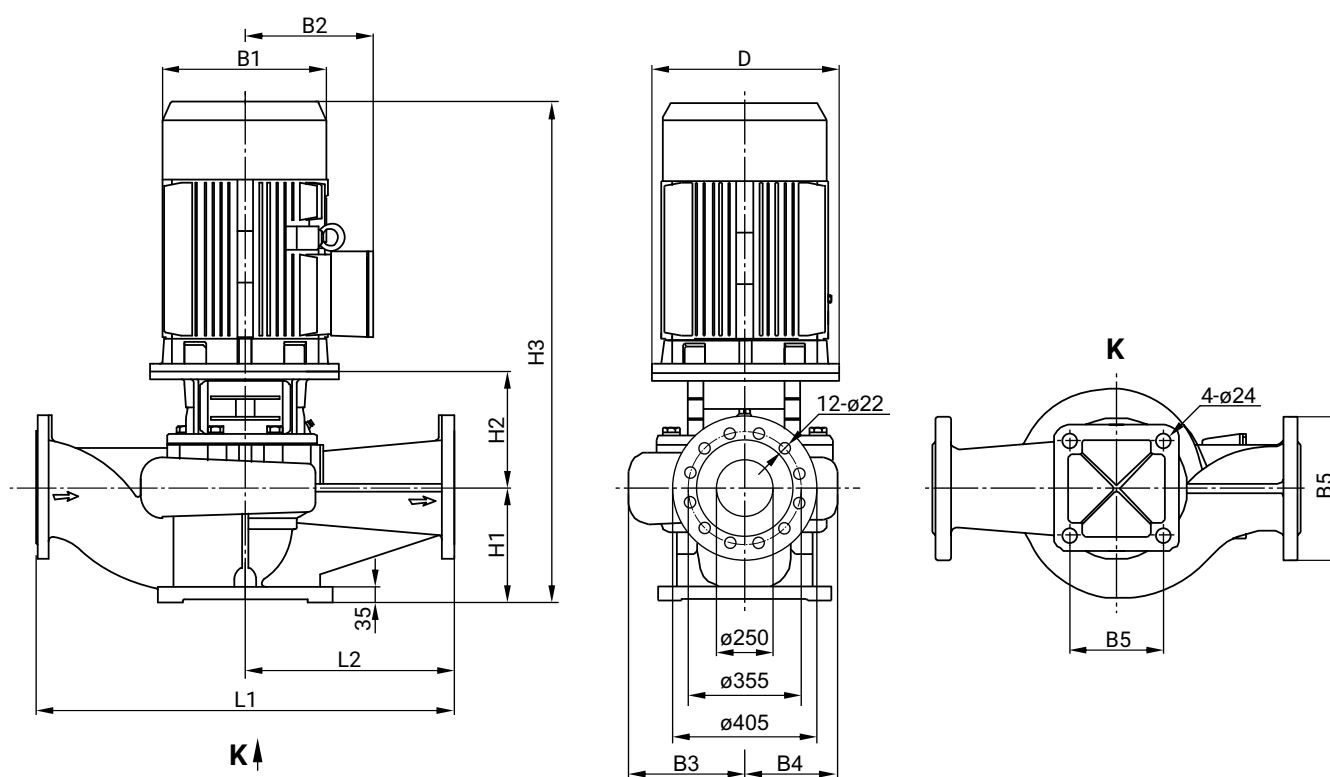

Модель	Размеры, мм											Масса нетто, кг
	D	B1	B2	B3	B4	B5	H1	H2	H3	L1	L2	
TD 250-16/4	400	397	314	316	243	390	300	465	1417	1100	550	596
TD 250-19/4	450	445	334	316	243	390	300	495	1469	1100	550	611
TD 250-22/4	450	445	334	316	243	390	300	495	1492	1100	550	682
TD 250-29/4	550	484	367	329	264	440	300	607	1580	1100	550	773
TD 250-36/4	550	547	407	329	264	440	300	507	1667	1100	550	978
TD 250-47/4	550	547	407	347	292	440	305	485	1670	1200	600	1085
TD 250-56/4	660	645	535	347	292	440	305	525	1883	1200	600	1389

TD 300-***/4

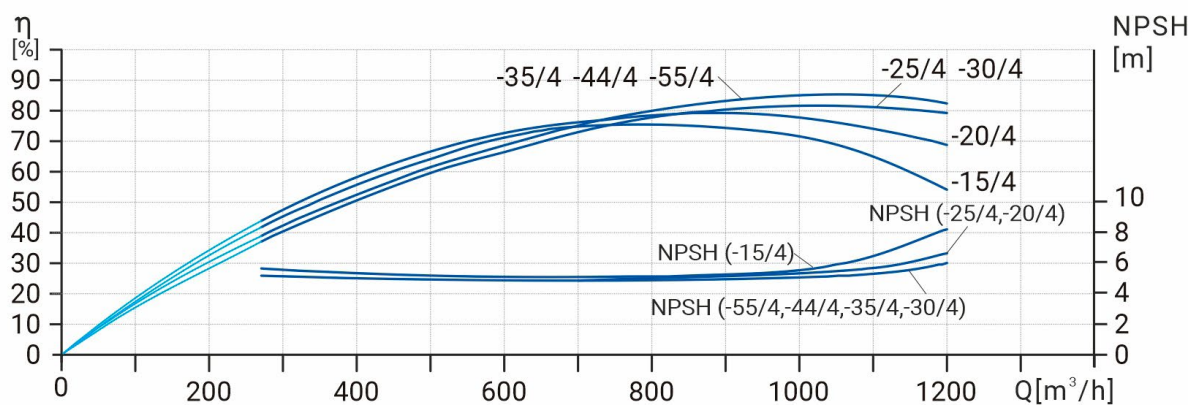
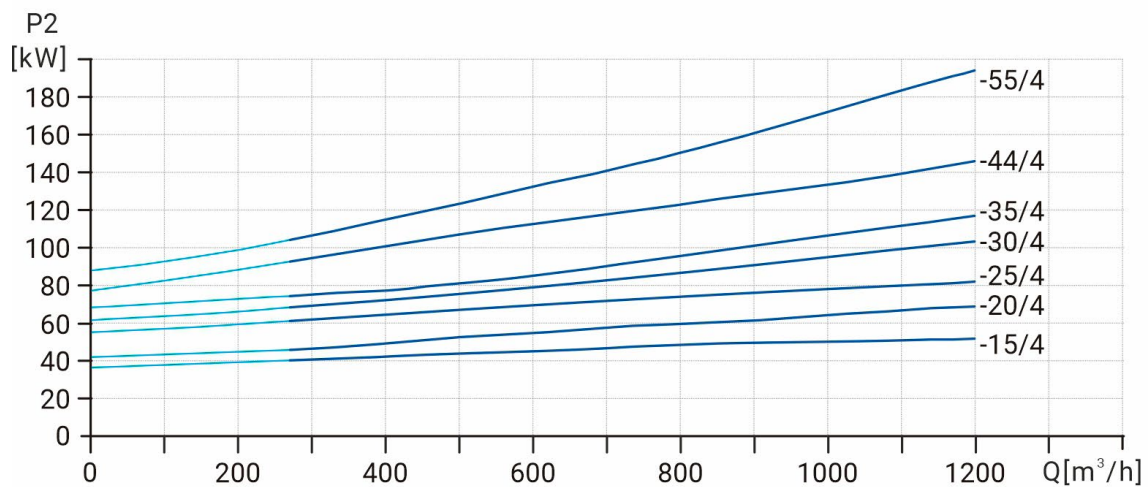
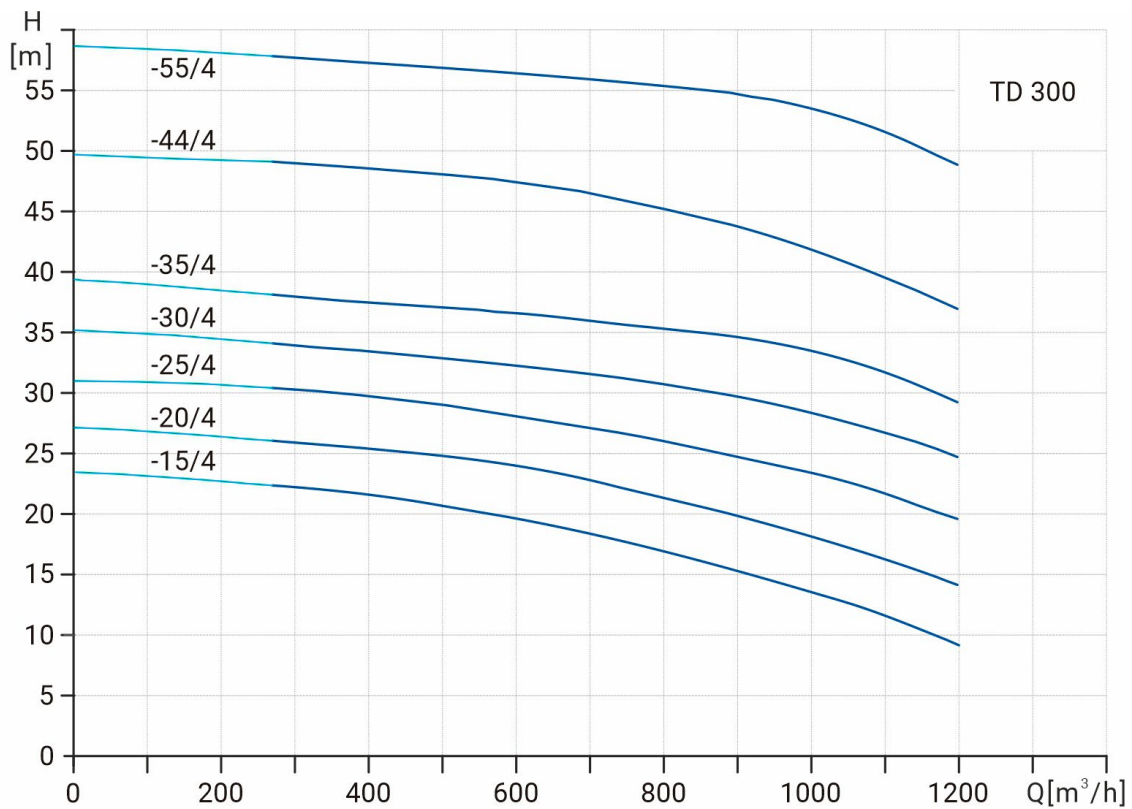

Модель	Артикул	P2 [кВт]	Qном [м³/ч]	Hном [м]
TD 300-15/4	12049911	55	900	15
TD 300-20/4	12049910	75	900	20
TD 300-25/4	12049909	90	900	25
TD 300-30/4	12049908	110	900	30
TD 300-35/4	12049907	132	900	35
TD 300-44/4	12049906	160	900	44
TD 300-55/4	12049905	200	900	55

Размеры

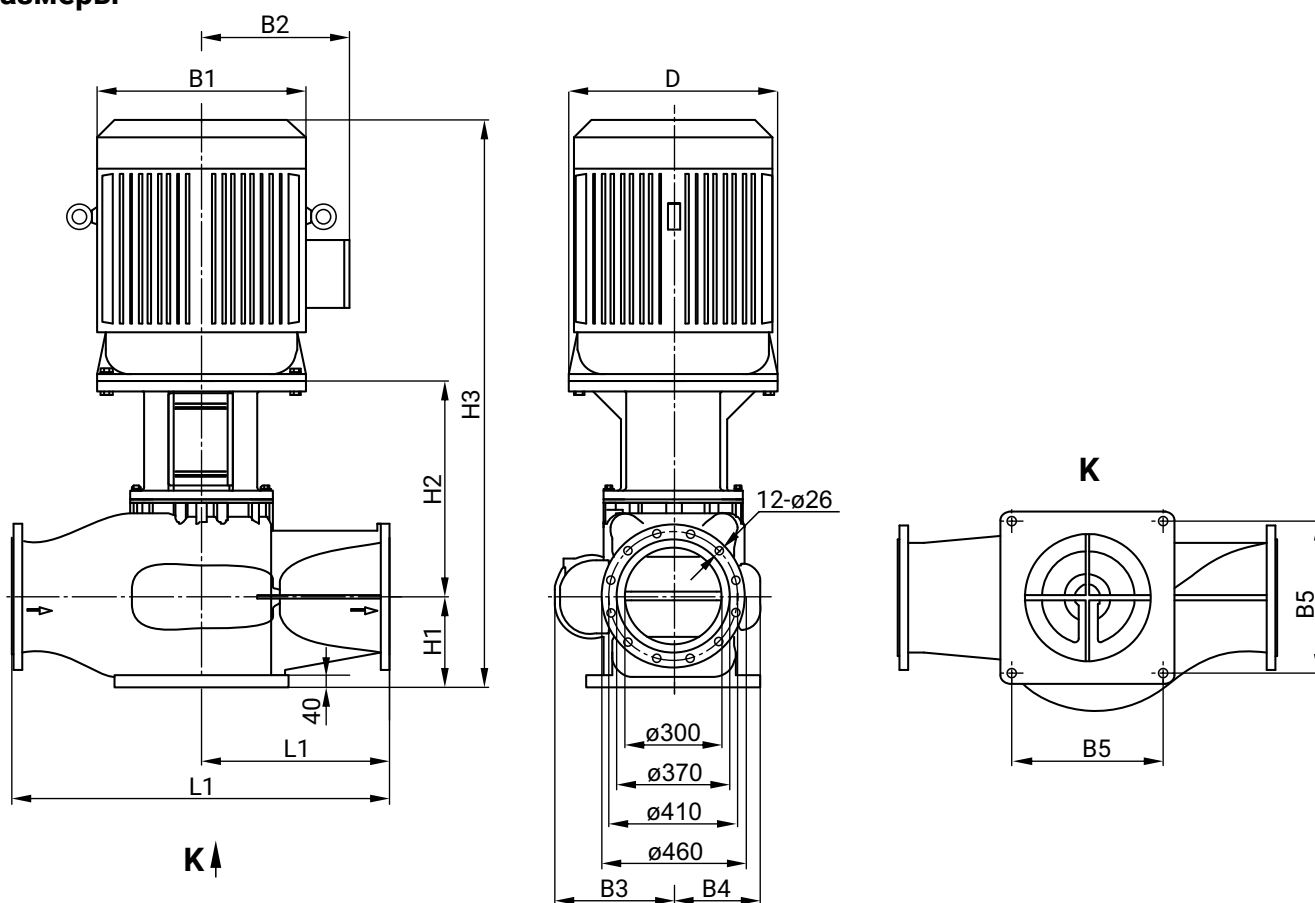

Модель	Размеры, мм											Масса нетто, кг
	D	B1	B2	B3	B4	B5	H1	H2	H3	L1	L2	
TD 300-15/4	550	484	367	345	250	440	285	647	1705	1200	600	907
TD 300-20/4	550	547	407	345	250	440	285	647	1792	1200	600	1075
TD 300-25/4	550	547	407	380	280	480	290	659	1829	1200	600	1230
TD 300-30/4	660	645	535	380	280	480	290	699	2042	1200	600	1570
TD 300-35/4	660	645	535	380	280	480	290	699	2149	1200	600	1650
TD 300-44/4	660	645	535	380	295	480	290	702	2150	1200	600	1679
TD 300-55/4	660	645	535	380	295	480	290	702	2150	1200	600	1731

Региональное представительство в СЗФО

г. Санкт-Петербург
spb@tank-rus.ru | +7 983 230 35 52

Региональное представительство в ЦФО

г. Москва
msk@tank-rus.ru | +7 983 230 35 99

Региональное представительство в ПФО

г. Самара
ziv@tank-rus.ru | +7 983 230 03 81

г. Пермь
prm@tank-rus.ru | +7 983 230 36 42

г. Нижний Новгород
nng@tank-rus.ru | +7 983 230 04 87

г. Казань
kzn@tank-rus.ru | +7 983 230 05 91

Региональное представительство в ЮФО и СКФО

г. Ростов-на-Дону
tsa@tank-rus.ru | +7 983 230 56 72

г. Краснодар
krd@tank-rus.ru | +7 983 230 35 81

Региональное представительство в УФО

г. Екатеринбург
ekb@tank-rus.ru | +7 983 230 36 34

г. Тюмень
tmn@tank-rus.ru | +7 983 230 13 72

г. Челябинск
chlb@tank-rus.ru | +7 913 821 94 43

Региональное представительство в СФО

г. Томск
ssg@tank-rus.ru | +7 913 848-29-26

г. Новосибирск
nsk@tank-rus.ru | +7 983 230 01 26

г. Красноярск
krsn@tank-rus.ru | +7 983 230 35 86

Региональное представительство в ДФО

non@tank-rus.ru | +7 923 405 78 50

Региональное представительство в Республике Беларусь

г. Минск
rb@tank-rus.ru | +375 29 547 55 09

АДРЕСА СКЛАДОВ**Москва**

Московская область, Чеховский р-он, пром. зона Новоселки, вл. 11, стр. 2

Новосибирск

Новосибирская обл. с. Толмачево, ул. 3307 км, 16 к. 2.

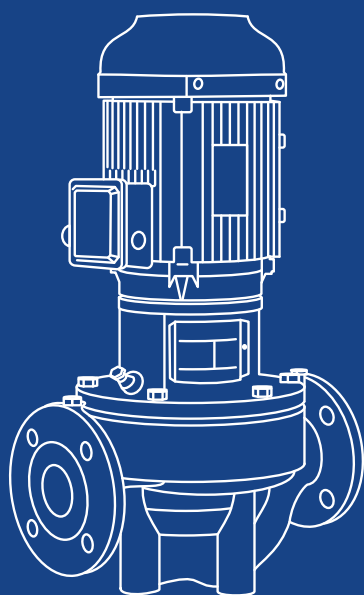

Компания Wellmix оставляет за собой право изменять внешний вид, технические характеристики, комплектацию без дополнительного уведомления потребителей

КАТАЛОГ № 1 | Редакция от 29.06.2026

**Wellmix****wellmix-pump.ru**

info@wellmix-pump.ru

+7 (3822) 535-100



Официальный
Telegram-канал
Reon и Wellmix



Официальный
Rutube-канал
Reon и Wellmix